

Bedienungsanleitung

# PWR Max Akku Pumpe

Nr. 436748



**GB** | User Manual: PWR Max Battery-powered Pump

**FR** | Manuel d'utilisation : Pompe à batterie PWR Max

**IT** | Manuale di istruzioni: Pompa a batteria PWR Max

**NL** | Gebruiksaanwijzing: PWR Max accupomp

---

<b>DE</b>	Bedienungsanleitung .....	3
<b>GB</b>	User manual .....	7
<b>FR</b>	Manuel d'utilisation .....	11
<b>IT</b>	Manuale d'uso .....	15
<b>NL</b>	Gebruiksaanwijzing .....	19

Vielen Dank, dass du dich für die **PWR Max Akku Pumpe** entschieden hast. Bitte lies diese Bedienungsanleitung vor der ersten Verwendung sorgfältig durch und bewahre sie gut auf. Wenn du das Produkt an eine andere Person weitergibst, gib bitte auch diese Bedienungsanleitung mit.

#### TECHNISCHE DATEN

<b>Akkukapazität:</b>	4000 mAh
<b>Max. Druck:</b>	3,0 psi



#### Warnung:

- Nicht für Säuglinge und Kinder geeignet.
- Tauche dieses Produkt nicht in Wasser oder andere Flüssigkeiten, lass es nicht nass werden.
- Da dieses Produkt einen eingebauten Akku und Motor enthält, darf es nicht mit Flüssigkeiten oder Regen in Kontakt kommen.
- Da ein starker Luftdruck ausgestoßen wird, ist die direkte Anwendung am Gesicht oder Körper untersagt.
- Eine Verwendung von mehr als 8 Minuten am Stück wird nicht empfohlen, lege bitte eine Pause von 10 Minuten bei einer Nutzung von 8 Minuten ein.
- Bitte keine Fremdkörper in die Öffnungen oder Zwischenräume einführen.
- Dieses Produkt verfügt über einen integrierten Akku. Achte darauf, dass es nicht mit Flüssigkeiten in Kontakt kommt und keiner offenen Flamme oder hohen Temperaturen (50 °C) ausgesetzt wird.
- Wenn das Produkt während der Verwendung aufgrund niedrigen Akkustands in den Schutzmodus wechselt, schalte bitte den Schalter aus, bevor du es auflädst.
- Bitte befolge die in der Bedienungsanleitung dieses Produkts angegebenen Hinweise, um Schäden am Produkt zu vermeiden und mögliche Unfälle wie Stromschläge oder Verbrennungen zu verhindern.

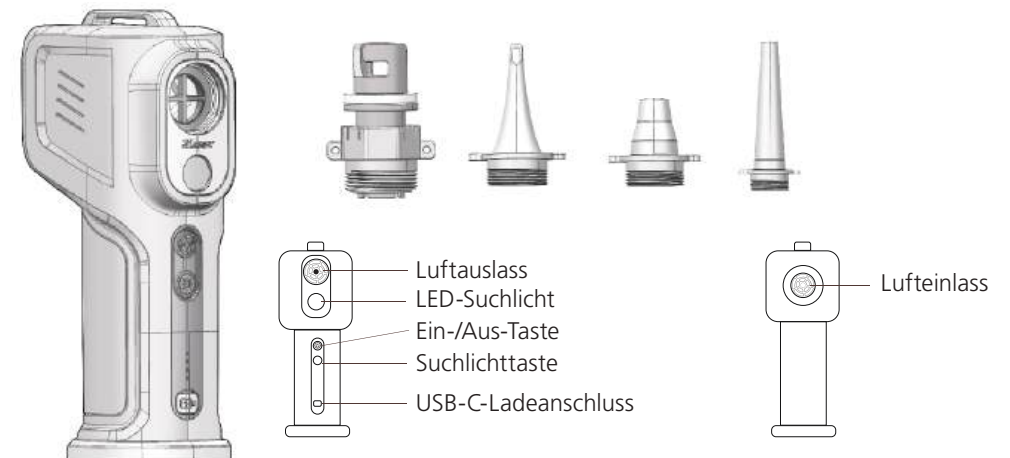

**AUFBAU**

1. Montiere den Adapter wie in Abbildung 1 dargestellt am Luftauslass (Vorderseite).
2. Montiere den Adapter wie in Abbildung 2 dargestellt am Lufteinlass (Rückseite).
3. Der montierte Adapter wird wie unten dargestellt durch einen Schraubmechanismus befestigt und entfernt.



Abbildung 1: Aufblasen

Abbildung 2: Entlüften

**VERWENDUNG****Aufblasen (siehe Abbildung 1):**

1. Lade das Produkt über den USB-C-Ladeanschluss auf
2. Befestige den passenden Adapter am vorderen Luftauslass
3. Drücke die die Ein-/Aus-Taste zur Bedienung
4. 1 x drücken: 2 psi > 2 x drücken: 3 psi > 3 x drücken: OFF5.  
Befestige die passende Düse am hinteren Luftauslass

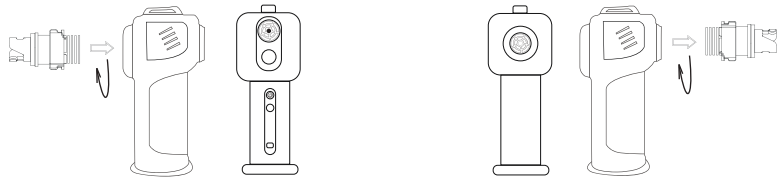
**Entlüften (siehe Abbildung 2):**

1. Lade das Produkt über den USB-C-Ladeanschluss auf
2. Befestige den passenden Adapter am hinteren Lufteinlass
3. Drücke die die Ein-/Aus-Taste zur Bedienung
4. 1 x drücken: 2 psi > 2 x drücken: 3 psi > 3 x drücken: OFF

**WARTUNG**

- Der Akku ist geschlossen und kann von dir weder geöffnet, noch entfernt oder ausgetauscht werden.
- Wenn die Leistung während der Verwendung nachlässt, benutze das Gerät nicht weiter bis zum Stillstand und lade es auf.
- Das Produkt darf keinesfalls offenem Feuer ausgesetzt werden.
- Vor direkter Sonneneinstrahlung geschützt aufbewahren.

**Entsorgungshinweis!**

Dieses Produkt darf nicht über den Hausmüll entsorgt werden. Es enthält einen integrierten wiederaufladbaren Lithium-Ionen-Akku und unterliegt daher den Vorschriften für Elektro- und Elektronikgeräte sowie Batterien. Gib das Gerät bei einer geeigneten Sammelstelle ab, zum Beispiel bei einem kommunalen Wertstoffhof oder einer autorisierten Rücknahmestelle..

Die Entsorgung muss gemäß den geltenden nationalen und regionalen Vorschriften erfolgen. Eine fachgerechte Entsorgung trägt zur Wiederverwertung wertvoller Rohstoffe bei und hilft, Umweltbelastungen zu vermeiden.

**SERVICE**

Bei Fragen zu Serviceleistungen oder Informationen, wende dich bitte an eine Berger Filiale in deiner Nähe. Sollte sich in deiner Nähe keine Filiale befinden, kontaktiere uns bitte unter: [service@fritz-berger.de](mailto:service@fritz-berger.de)

Thank you for choosing the **PWR Max battery-powered pump**. Please read this user manual carefully before using the product for the first time and keep it in a safe place. If you pass the product on to someone else, please also provide them with this user manual.

#### TECHNICAL SPECIFICATIONS

<b>Battery capacity:</b>	4000 mAh
<b>Max. pressure:</b>	3,0 psi



#### Warning:

- Not suitable for infants and children.
- Do not immerse this product in water or other liquids; do not allow it to get wet.
- As this product contains a built-in battery and motor, it must not come into contact with liquids or rain.
- As it emits a strong blast of air, direct use on the face or body is prohibited.
- We do not recommend using the device for more than 8 minutes at a time; please take a 10-minute break after 8 minutes of use.
- Please do not insert any foreign objects into the openings or gaps.
- This product has a built-in rechargeable battery. Ensure that it does not come into contact with liquids and is not exposed to open flames or high temperatures (50 °C).
- If the product switches to protection mode during use due to a low battery charge, please switch it off before recharging.
- Please follow the instructions in this product's user manual to avoid damage to the product and prevent potential accidents such as electric shocks or burns.

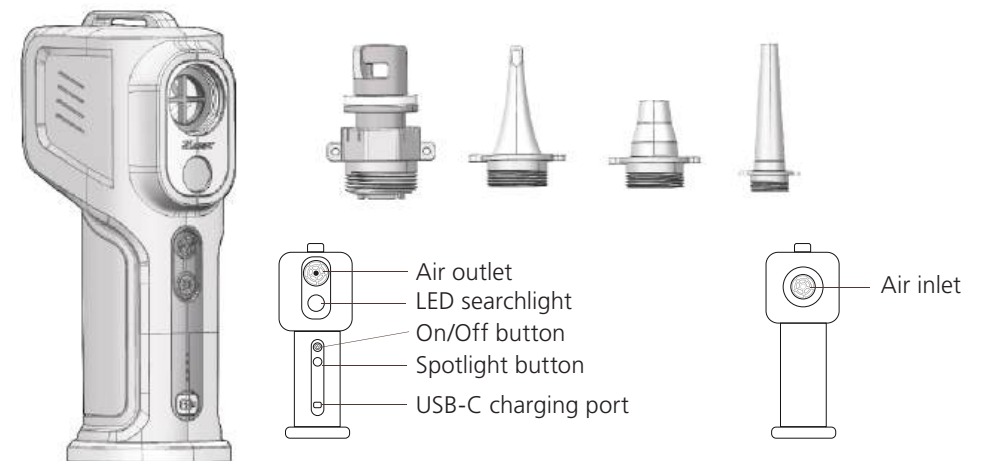

**CONSTRUCTION**

1. Fit the adapter to the air outlet (front) as shown in Figure 1.
2. Fit the adapter to the air inlet (rear) as shown in Figure 2.
3. The fitted adapter is secured and removed using a screw mechanism, as shown below.

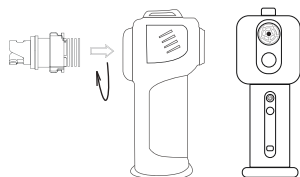

Figure 1: Inflating

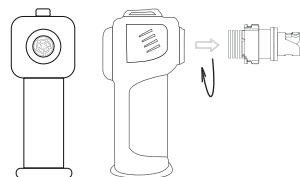

Figure 2: Deflating

**USAGE****Inflating (see Figure 1):**

1. Charge the product via the USB-C charging port
  2. Attach the appropriate adapter to the front air outlet
  3. Press the on/off button to operate
  4. Press once: 2 psi > Press twice: 3 psi > Press three times: OFF
5. Attach the appropriate nozzle to the rear air outlet

**Deflating (see Figure 2):**

1. Charge the product via the USB-C charging port
2. Attach the appropriate adapter to the rear air inlet
3. Press the on/off button to operate
4. Press once: 2 psi > Press twice: 3 psi > Press three times: OFF

**MAINTENANCE**

- The battery is sealed and cannot be opened, removed or replaced by you.
- If the battery starts to run low whilst in use, stop using the device until it has completely stopped, then recharge it.
- The product must not be exposed to open flames under any circumstances.
- Store away from direct sunlight.

**Disposal instructions!**

This product must not be disposed of with household waste. It contains a built-in rechargeable lithium-ion battery and is therefore subject to regulations governing electrical and electronic equipment and batteries. Take the device to a suitable collection point, such as a local recycling centre or an authorised collection point.

Disposal must be carried out in accordance with applicable national and regional regulations. Proper disposal helps to recycle valuable raw materials and reduces environmental impact.

**SERVICE**

If you have any questions about our services or need more information, please visit a Berger store near you. If there isn't a store near you, please contact us at: [service@fritz-berger.de](mailto:service@fritz-berger.de)

Merci d'avoir choisi **la pompe à batterie PWR Max**. Veuillez lire attentivement ce mode d'emploi avant la première utilisation et le conserver soigneusement. Si vous cédez le produit à une autre personne, veuillez également lui remettre ce mode d'emploi.

### CARACTÉRISTIQUES TECHNIQUES

Capacité de la batterie:	4000 mAh
Pression max. :	3,0 psi



#### Avertissement :

- Ne convient pas aux nourrissons et aux enfants.
- Ne plongez pas ce produit dans l'eau ou d'autres liquides, ne le laissez pas se mouiller.
- Ce produit contenant une batterie et un moteur intégrés, il ne doit pas entrer en contact avec des liquides ou la pluie.
- Étant donné qu'il émet un jet d'air puissant, son utilisation directe sur le visage ou le corps est interdite.
- Une utilisation de plus de 8 minutes d'affilée n'est pas recommandée ; veuillez faire une pause de 10 minutes après 8 minutes d'utilisation.
- Veuillez ne pas introduire de corps étrangers dans les ouvertures ou les interstices.
- Ce produit est équipé d'une batterie intégrée. Veillez à ce qu'il n'entre pas en contact avec des liquides et à ce qu'il ne soit pas exposé à une flamme nue ou à des températures élevées (50 °C).
- Si, pendant son utilisation, le produit passe en mode de protection en raison d'un niveau de batterie faible, éteins-le avant de le recharger.
- Veuillez suivre les instructions fournies dans le mode d'emploi de ce produit afin d'éviter tout dommage au produit et de prévenir d'éventuels accidents tels que des chocs électriques ou des brûlures.

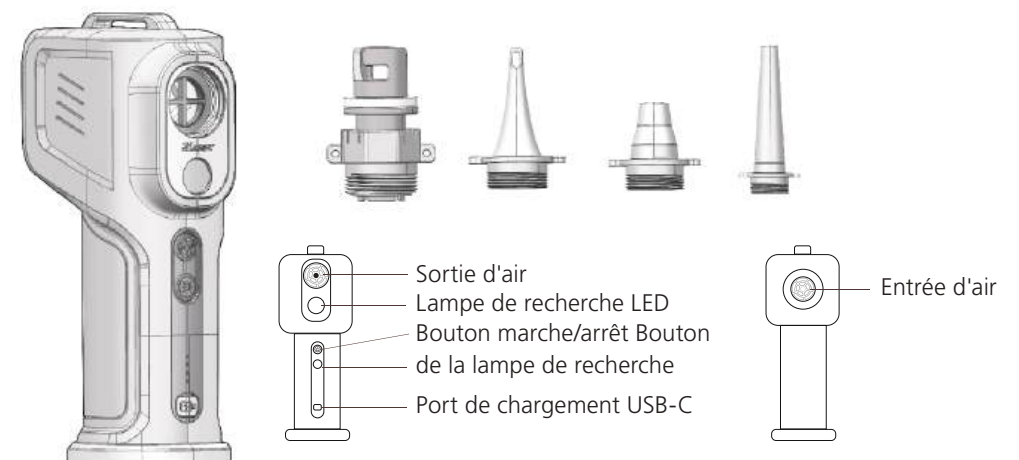

## CONSTRUCTION

1. Installez l'adaptateur sur la sortie d'air (à l'avant) comme indiqué sur la figure 1.
2. Montez l'adaptateur sur l'entrée d'air (à l'arrière) comme indiqué sur la figure 2.
3. Une fois monté, l'adaptateur se fixe et se retire à l'aide d'un mécanisme à vis, comme illustré cidessous.

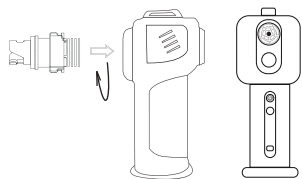

Figure 1: Gonflage

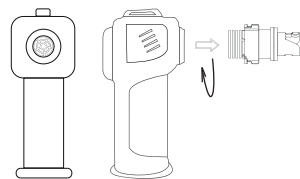

Figure 2: Dégonflage

## UTILISATION

### Gonflage (voir illustration 1):

1. Rechargez le produit via le port de recharge USB-C
2. Fixez l'adaptateur approprié à la sortie d'air avant
3. Appuie sur le bouton marche/arrêt pour l'utiliser
4. Appuyer 1 fois : 2 psi > Appuyer 2 fois : 3 psi > Appuyer 3 fois : OFF5.  
Fixez la buse appropriée à la sortie d'air arrière

### Dégonflage (voir illustration 2):

1. Rechargez le produit via le port de recharge USB-C
2. Fixez l'adaptateur approprié à l'entrée d'air arrière
3. Appuyez sur le bouton marche/arrêt pour l'utiliser
4. Appuyer 1 fois : 2 psi > Appuyer 2 fois : 3 psi > Appuyer 3 fois : OFF

## ENTRETIEN

- La batterie est scellée et ne peut être ni ouverte, ni retirée, ni remplacée par l'utilisateur.
- Si la puissance diminue pendant l'utilisation, cessez d'utiliser l'appareil jusqu'à ce qu'il s'arrête complètement, puis rechargez-le.
- Le produit ne doit en aucun cas être exposé à une flamme nue.
- Conservez-le à l'abri de la lumière directe du soleil.



### Consignes d'élimination !

Ce produit ne doit pas être jeté avec les ordures ménagères. Il contient une batterie lithium-ion rechargeable intégrée et est donc soumis à la réglementation relative aux équipements électriques et électroniques ainsi qu'aux batteries. Déposez l'appareil dans un point de collecte approprié, par exemple dans une déchetterie municipale ou un centre de reprise agréé.

L'élimination doit être effectuée conformément aux réglementations nationales et régionales en vigueur.

Une élimination dans les règles de l'art contribue au recyclage de matières premières précieuses et permet d'éviter de nuire à l'environnement.

## SERVICE

Si tu as des questions sur nos services ou si tu souhaites obtenir plus d'informations, rends-toi dans un magasin Berger près de chez toi. S'il n'y a pas de magasin près de chez toi, contacte-nous à l'adresse suivante : [service-client@berger-camping.fr](mailto:service-client@berger-camping.fr)

Grazie per aver scelto **la pompa a batteria PWR Max**. Ti preghiamo di leggere attentamente il presente manuale d'uso prima del primo utilizzo e di conservarlo in un luogo sicuro. Se cedi il prodotto a un'altra persona, ti preghiamo di consegnarle anche il presente manuale d'uso.

**DATI TECNICI**

<b>Capacità della batteria:</b>	4000 mAh
<b>Pressione massima:</b>	3,0 psi



**Avvertenza:**

- Non adatto a neonati e bambini.
- Non immergere questo prodotto in acqua o altri liquidi, non bagnarlo.
- Poiché questo prodotto contiene una batteria e un motore integrati, non deve entrare in contatto con liquidi o pioggia.
- Poiché viene emessa una forte pressione d'aria, è vietato l'uso diretto sul viso o sul corpo.
- Si sconsiglia un utilizzo prolungato per più di 8 minuti consecutivi; si prega di osservare una pausa di 10 minuti dopo 8 minuti di utilizzo.
- Si prega di non inserire corpi estranei nelle aperture o negli spazi intermedi.
- Questo prodotto è dotato di una batteria integrata. Assicurati che non entri in contatto con liquidi e che non venga esposto a fiamme libere o a temperature elevate (50 °C).
- Se durante l'uso il prodotto entra in modalità di protezione a causa del basso livello della batteria, spegnere l'interruttore prima di ricaricarlo.
- Segui le istruzioni riportate nel manuale d'uso di questo prodotto per evitare danni al prodotto e prevenire possibili incidenti come scosse elettriche o ustioni.

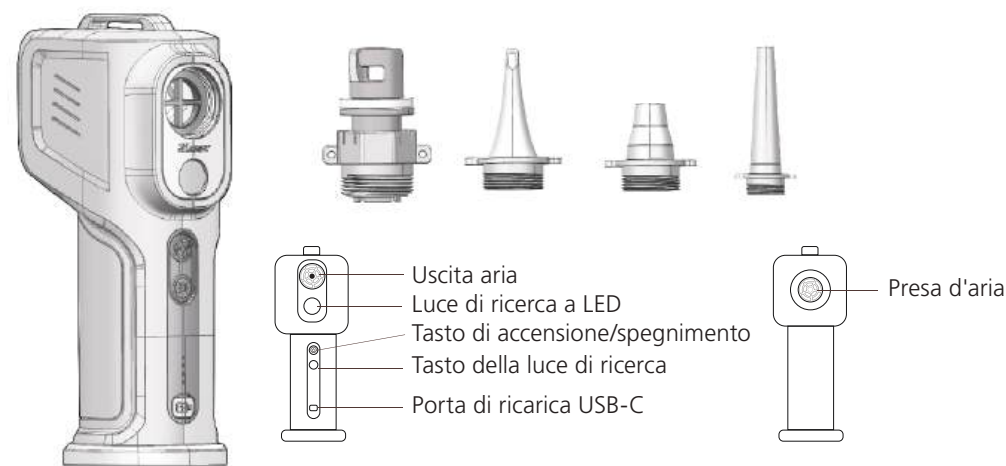

## STRUTTURA

1. Montare l'adattatore sull'uscita dell'aria (lato anteriore) come illustrato nella figura 1.
2. Montare l'adattatore sulla presa d'aria (lato posteriore) come illustrato nella figura 2.
3. L'adattatore montato viene fissato e rimosso tramite un meccanismo a vite, come illustrato di seguito.

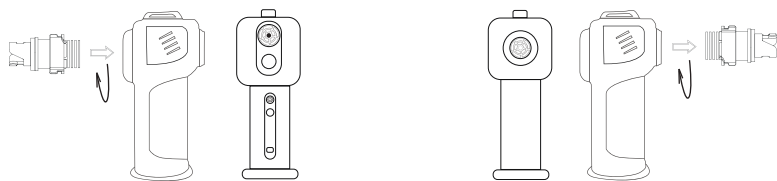

Figure 1: Gonfiaggio

Figure 2: Sgonfiaggio

## UTILIZZO

### Gonfiaggio (vedi figura 1):

1. Ricarica il prodotto tramite la porta di ricarica USB-C
2. Fissare l'adattatore appropriato all'uscita dell'aria anteriore
3. Premere il pulsante di accensione/spengimento per l'utilizzo
4. Premere 1 volta: 2 psi > Premere 2 volte: 3 psi > Premere 3 volte: OFF5.  
Fissare l'ugello appropriato all'uscita dell'aria posteriore

### Sgonfiaggio (vedi figura 2):

1. Ricaricare il prodotto tramite la porta di ricarica USB-C
2. Fissare l'adattatore appropriato alla presa d'aria posteriore
3. Premere il pulsante di accensione/spengimento per l'utilizzo
4. Premere 1 volta: 2 psi > Premere 2 volte: 3 psi > Premere 3 volte: OFF

## MANUTENZI

- La batteria è sigillata e non può essere aperta, rimossa o sostituita dall'utente.
- Se durante l'uso le prestazioni diminuiscono, smetti di utilizzare il dispositivo fino a quando non si spegne completamente e ricaricalo.
- Il prodotto non deve in nessun caso essere esposto a fiamme libere.
- Conservare al riparo dalla luce solare diretta.



### Avviso sullo smaltimento!

Questo prodotto non deve essere smaltito con i rifiuti domestici. Contiene una batteria ricaricabile agli ioni di litio integrata ed è quindi soggetto alle normative relative alle apparecchiature elettriche ed elettroniche e alle batterie. Consegnare il dispositivo presso un punto di raccolta appropriato, ad esempio un centro di riciclaggio comunale o un punto di raccolta autorizzato.

Lo smaltimento deve avvenire in conformità con le normative nazionali e regionali vigenti.

Uno smaltimento corretto contribuisce al riciclaggio di materie prime preziose e aiuta a ridurre l'impatto ambientale.

## SERVIZIO

Se hai domande sui nostri servizi o desideri maggiori informazioni, recati presso un negozio Berger vicino a te. Se non c'è un negozio nelle tue vicinanze, contattaci all'indirizzo: [servizio-clienti@berger-camping.it](mailto:servizio-clienti@berger-camping.it)

Hartelijk dank dat je voor de **PWR Max accupomp** hebt gekozen. Lees deze gebruiksaanwijzing voor het eerste gebruik zorgvuldig door en bewaar deze op een veilige plaats. Als je het product aan iemand anders doorgeeft, geef dan ook deze gebruiksaanwijzing mee.

#### TECHNISCHE GEGEVENS

<b>Accucapaciteit:</b>	4000 mAH
<b>Max. druk:</b>	3,0 psi



#### Waarschuwing:

- Niet geschikt voor baby's en kinderen.
- Dompel dit product niet onder in water of andere vloeistoffen, laat het niet nat worden.
- Aangezien dit product een ingebouwde accu en motor bevat, mag het niet in contact komen met vloeistoffen of regen.
- Aangezien er een sterke luchtstroom wordt uitgeblazen, is direct gebruik op het gezicht of lichaam verboden.
- Gebruik van meer dan 8 minuten achter elkaar wordt afgeraden; neem na 8 minuten gebruik een pauze van 10 minuten.
- Steek geen vreemde voorwerpen in de openingen of tussenruimtes.
- Dit product is voorzien van een ingebouwde accu. Zorg ervoor dat het niet in contact komt met vloeistoffen en niet wordt blootgesteld aan open vuur of hoge temperaturen (50 °C).
- Als het product tijdens het gebruik in de beveiligingsmodus gaat vanwege een laag batterijniveau, schakel dan de schakelaar uit voordat je het oplaadt.
- Volg de aanwijzingen in de handleiding van dit product om schade aan het product te voorkomen en mogelijke ongelukken zoals elektrische schokken of brandwonden te voorkomen.

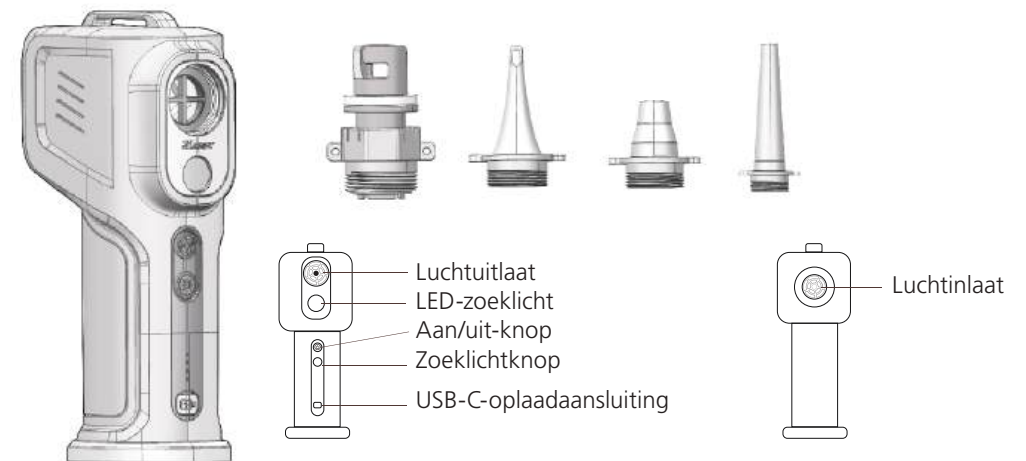

## OPBOUW

1. Monteer de adapter zoals weergegeven in afbeelding 1 op de luchtuitlaat (voorkant).
2. Monteer de adapter zoals weergegeven in afbeelding 2 op de luchtinlaat (achterzijde).
3. De gemonteerde adapter wordt bevestigd en verwijderd via een schroefmechanisme, zoals hieronder weergegeven.

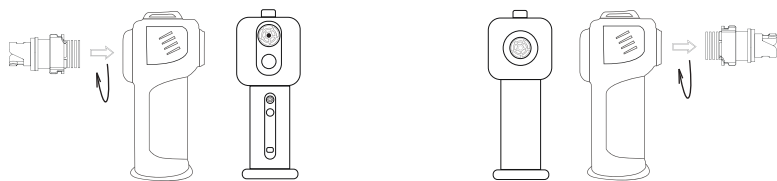

Afbeelding 1: Opblazen

Afbeelding 2: Ontluchten

## UTILIZZO

### Opblazen (zie afbeelding 1):

1. Laad het product op via de USB-C-oplaadaansluiting
2. Bevestig de juiste adapter op de luchtuitlaat aan de voorkant
3. Druk op de aan/uit-knop om het product te bedienen
4. 1 keer indrukken: 2 psi > 2 keer indrukken: 3 psi > 3 keer indrukken: UIT5.  
Bevestig het juiste mondstuk op de achterste luchtuitlaat

### Ontluchten (zie afbeelding 2):

1. Laad het product op via de USB-C-oplaadaansluiting
2. Bevestig de juiste adapter op de luchtinlaat aan de achterzijde
3. Druk op de aan/uit-knop om het apparaat te bedienen
4. 1 keer drukken: 2 psi > 2 keer drukken: 3 psi > 3 keer drukken: UIT

## ONDERHOUD

- De accu is verzegeld en kan door jou niet worden geopend, verwijderd of vervangen.
- Als de prestaties tijdens het gebruik afnemen, gebruik het apparaat dan niet verder totdat het helemaal leeg is en laad het vervolgens op.
- Het product mag in geen geval worden blootgesteld aan open vuur.
- Bewaar het product uit de buurt van direct zonlicht.



### Afvalinstructies!

Dit product mag niet bij het huisvuil worden weggegooid. Het bevat een ingebouwde oplaadbare lithium-ionbatterij en valt daarom onder de voorschriften voor elektrische en elektronische apparaten en batterijen. Lever het apparaat in bij een geschikt inzamelpunt, bijvoorbeeld bij een gemeentelijk recyclingcentrum of een erkend inzamelpunt.

De afvalverwerking moet plaatsvinden in overeenstemming met de geldende nationale en regionale voorschriften.

Een vakkundige afvalverwerking draagt bij aan de hergebruik van waardevolle grondstoffen en helpt milieubelasting te voorkomen.

## SERVICE

Als je vragen hebt over onze diensten of informatie nodig hebt, neem dan contact op met een Berger-vestiging bij jou in de buurt. Mocht er geen vestiging bij jou in de buurt zijn, neem dan contact met ons op via: [klantenservice@berger-camping.nl](mailto:klantenservice@berger-camping.nl)



Fritz Berger GmbH • Fritz-Berger-Str. 1 • 92318 Neumarkt • Germany

**[service@fritz-berger.de](mailto:service@fritz-berger.de)**

**[service-client@berger-camping.fr](mailto:service-client@berger-camping.fr)**

**[servizio-clienti@berger-camping.it](mailto:servizio-clienti@berger-camping.it)**

**[klantenservice@berger-camping.nl](mailto:klantenservice@berger-camping.nl)**

**[www.fritz-berger.de](http://www.fritz-berger.de)**