

Bedienungsanleitung

Mobiles Bettsystem NORA

Nr. 259097

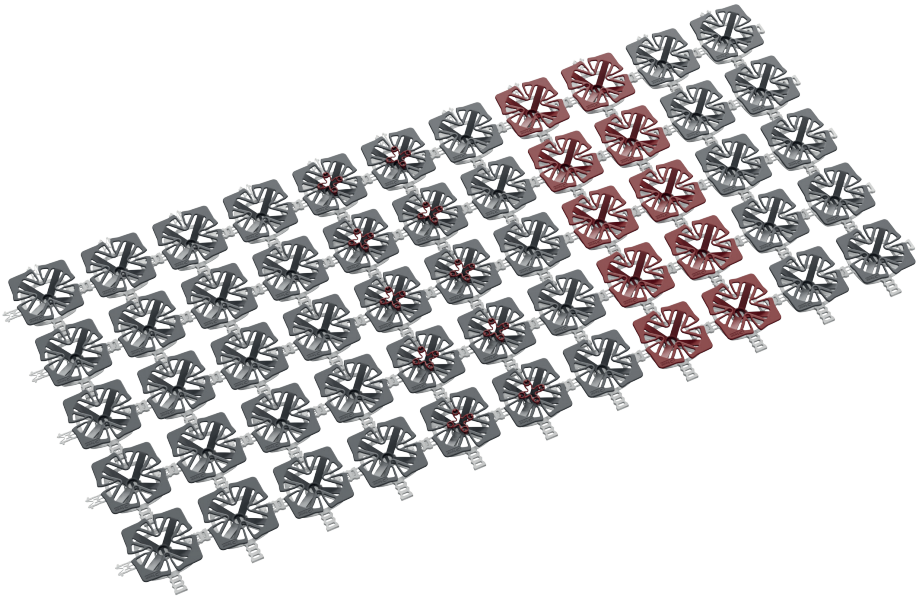

GB | User Manual: Mobile Bed System NORA

FR | Manuel d'utilisation : Système de lit mobile NORA

IT | Manuale di istruzioni: Sistema letto mobile NORA

NL | Gebruiksaanwijzing: Mobiel bedsysteem NORA

**Hinweis**

Bitte vor Gebrauch lesen und zur späteren Bezugnahme aufbewahren.

GRUNDPAKET

Diese Box enthält das Kit für 1 komplettes Einzelbett.
Für eine Breite von 773 – 877 mm und eine Länge von 1716 – 1976 mm

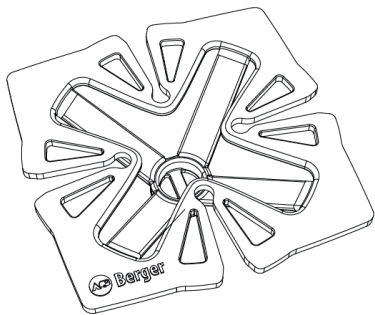

45 Stück harte Stützplatten (grau)

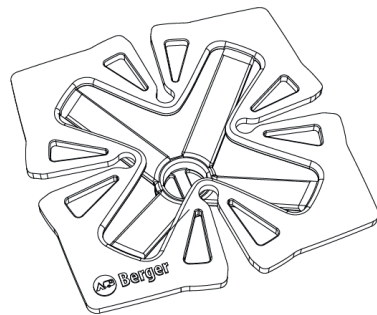

10 Stück weiche Stützplatten (rot)

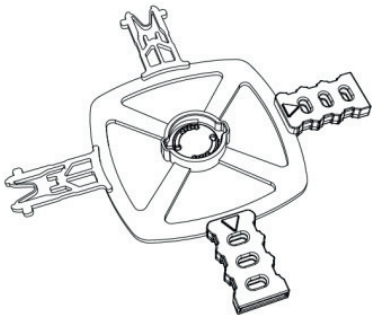

55 Stück Basisplatten (hellgrau)

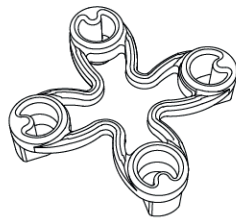

10 Stück Kreuzhaken (rot)

VERWENDUNG DES BETTSYSTEMS**Schritt 1:**

Lege die Basisplatten auf den Bettrahmen, in der Regel in Reihen, beginnend am Kopfende des Bettes.

Tipp: Der Pfeil auf jeder Basisplatte hilft dir dabei, die Platten gleichmäßig auszurichten.

Schritt 2:

Nachdem die Basisplatten zu einer Matte verbunden wurden, lege die Stützplatten in die Nut in der Mitte jedes Baselements.

- Tipp:**
- Drehe das Federelement um 90 Grad, damit es in das Baselement einrastet.
 - Die weiche Stützplatte (rote Farbe) wird vorzugsweise für den Schulterbereich verwendet, der in der Abbildung unten durch die rote durchgezogene Linie dargestellt ist.

Schritt 3:

Der Kreuzhaken (rote Farbe) wird vorzugsweise für die Lendenwirbelstütze verwendet, die in der Abbildung unten durch die rote gepunktete Linie dargestellt ist. Er kann den Härtegrad im Bereich der Lendenwirbel erhöhen und bei Bedarf eingeklipst werden.

Tipp: Hake einfach die vier Enden des Kreuzhakens in die Löcher der Stützplatten ein, bis sie fest sitzen.

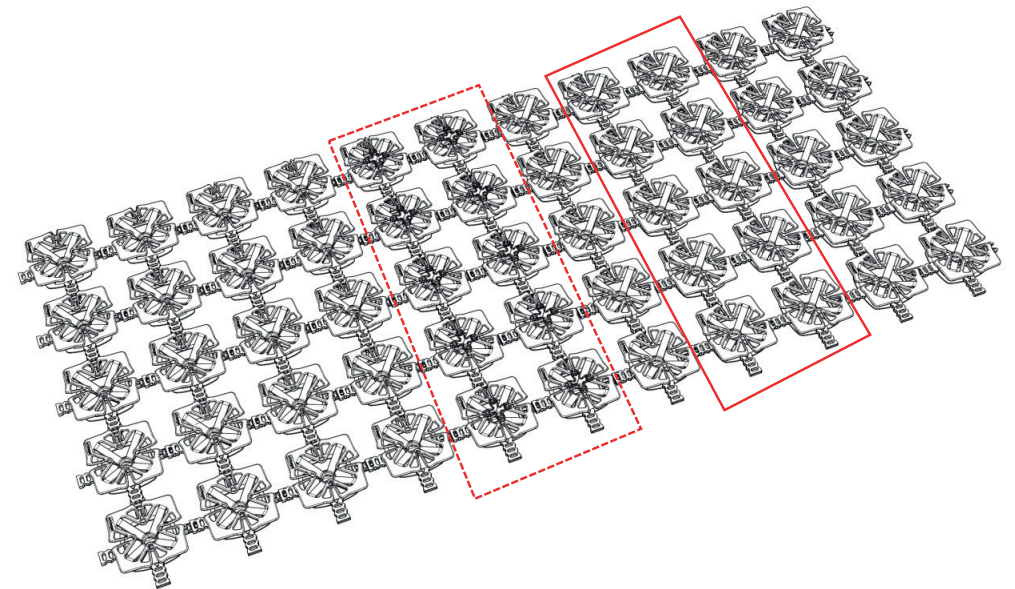

MONTAGE

Halte die Verschiebung mit der linken Hand fest, drücke die Schnalle mit der rechten Hand zusammen, um sie zu sichern, und fixiere sie nach innen.

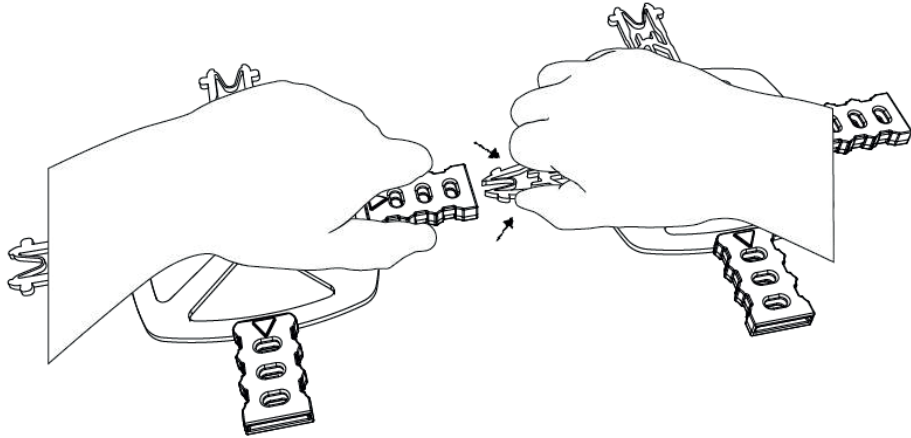
**VERSCHIEBEN**

Du kannst die Größe des Bettsystems anpassen, indem du den Lochabstand für eng, mittel oder weit wählst. Drücke einfach die Schnalle mit der linken Hand nach innen und verstelle die Basis auf der anderen Seite vor und zurück.

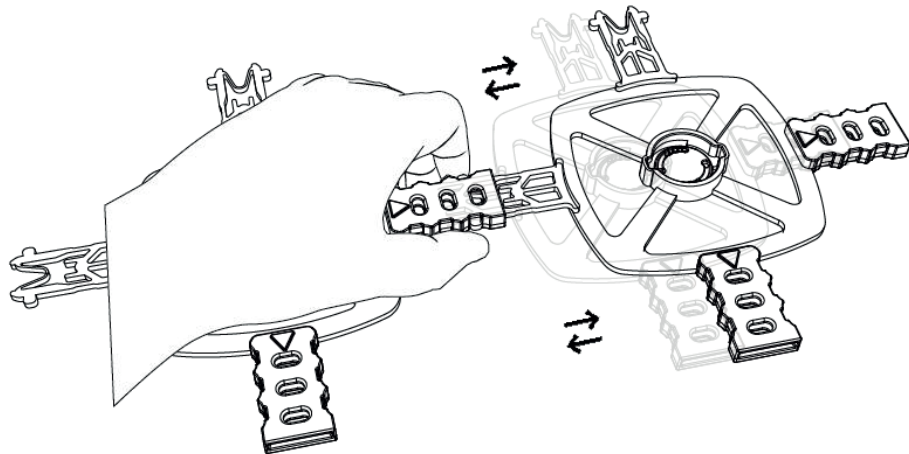
**ACHTUNG!**

Um sicherzustellen, dass das Bettsystem auch bei größerer Belastung ausreichend Festigkeit und Stabilität aufweist, sind die Elemente fest miteinander verbunden.

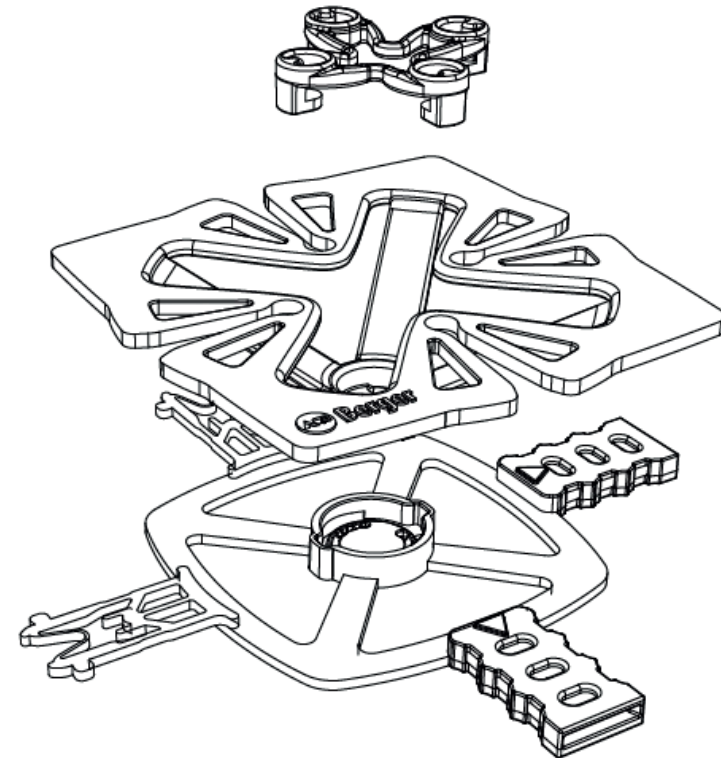

**Note**

Please read before use and retain for future reference.

BASIC PACKAGE

This box contains the kit for 1 complete single bed.
For a width of 773 – 877 mm and a length of 1716 – 1976 mm

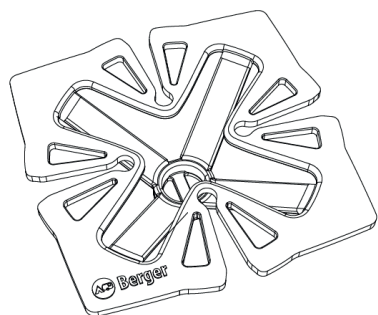

45 pcs Hard Support Sheet (Gray)

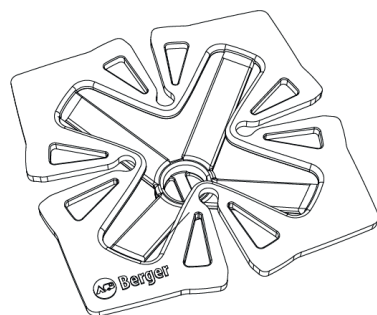

10 pcs Soft Support Sheet (Red)

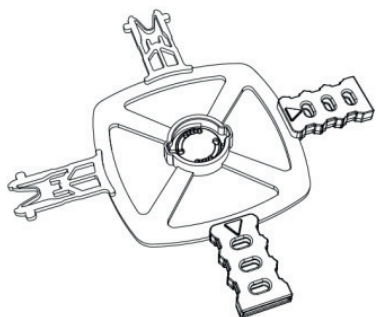

55 pcs Base (Light Gray)

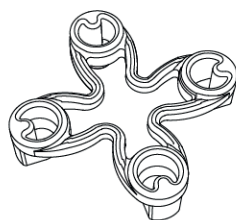

10 pcs Cross Hook (Red)

HOW TO USE THE BED SYSTEM**Step 1:**

Place the base elements on the bed frame, usually in rows, starting from the head of the bed.

Tip: The arrow on each base element can help align the elements uniformly.

Step 2:

After the base elements have been joined to form a mat, place the support sheets into the groove in the center of each base element.

Tip: • Rotate the spring element 90 degrees so that it clicks into the base element.

- The soft support sheet (red color) is preferably used for the shoulder area, which is the red solid line part in the below picture.

Step 3:

The cross hook (red color) is preferably used for lumbar support, which is the red dotted line part in the below picture. It can increase the degree of firmness in the area of the lumbar vertebra and can be clipped in if desired.

Tip: Simply hook the four ends of the cross hook into the holes of the support sheets until they are securely in place.

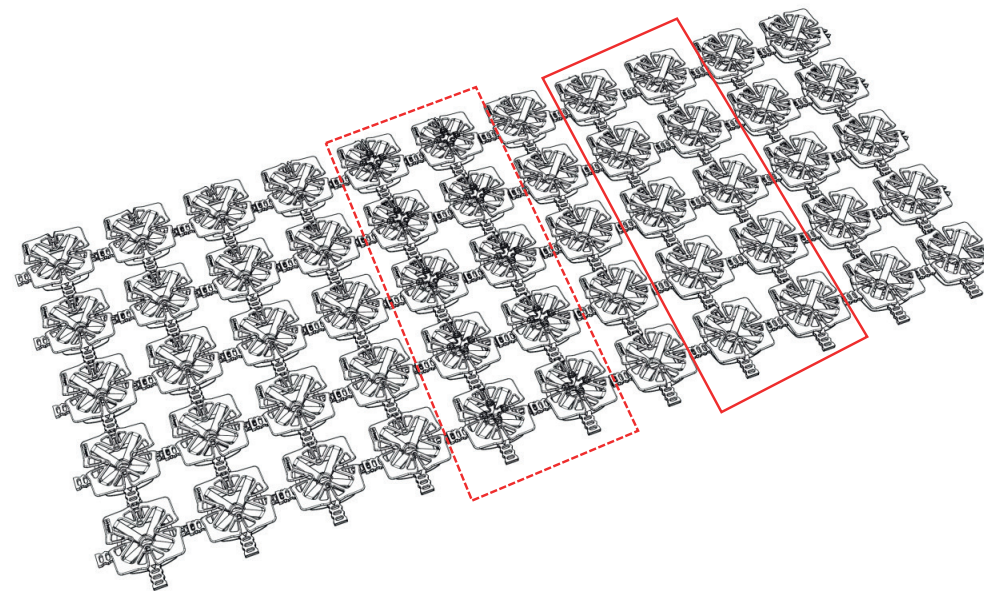

ASSEMBLY

Hold the shift with your left hand, pinch the buckle with your right hand to secure, and fix it inwards.

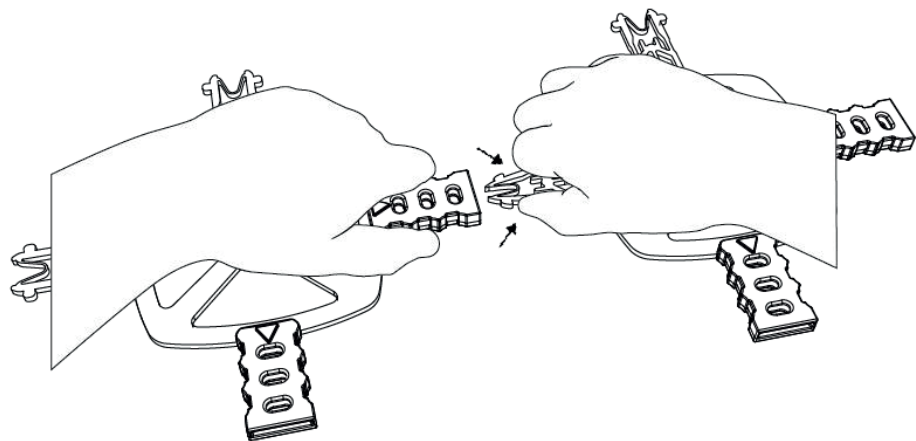
**SHIFTING**

You can adjust the size of the bed system by selecting the hole spacing for tight, medium or wide. Simply pinch the buckle inward with your left hand, and adjust the base on the other side back and forth.

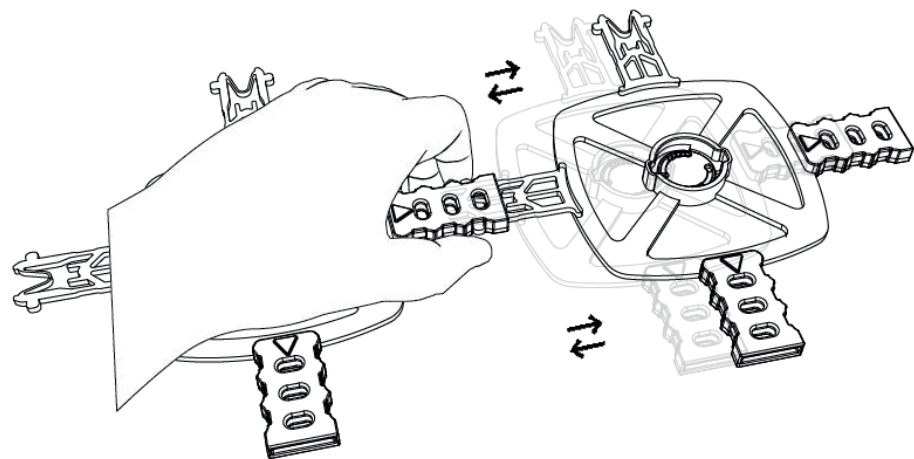
**ATTENTION!**

To ensure that the bed system has sufficient strength and stability even under greater loads, the elements are firmly connected to each other.

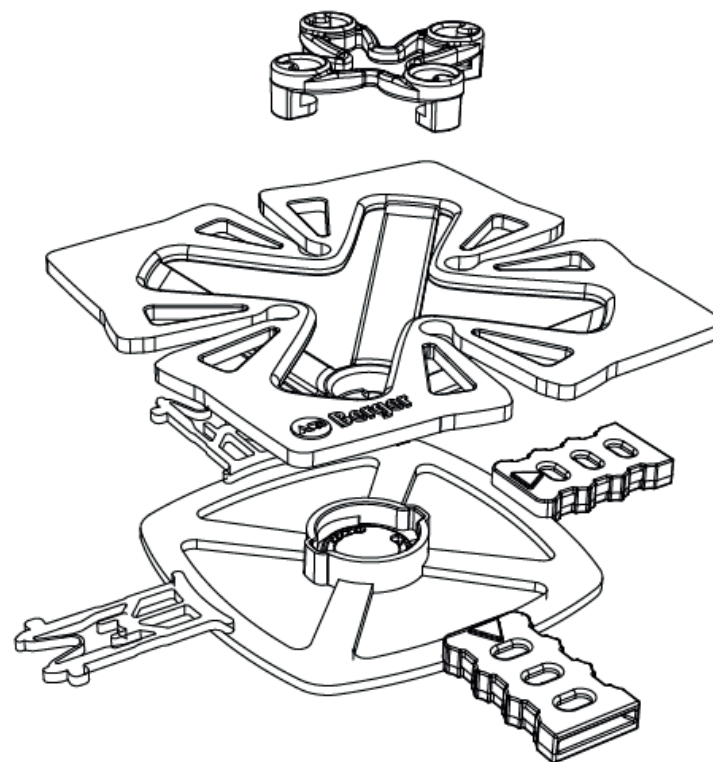



Remarque

Veillez lire avant utilisation et conserver pour référence ultérieure.

PACK DE BASE

Ce coffret contient le kit pour 1 lit simple complet.
Pour une largeur de 773 à 877 mm et une longueur de 1716 à 1976 mm

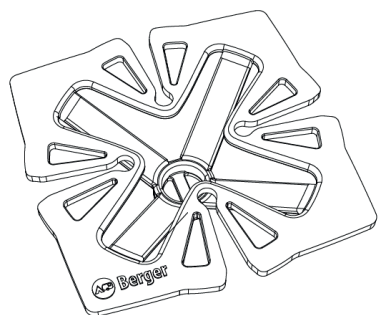

45 plaques de soutien rigides (grises)

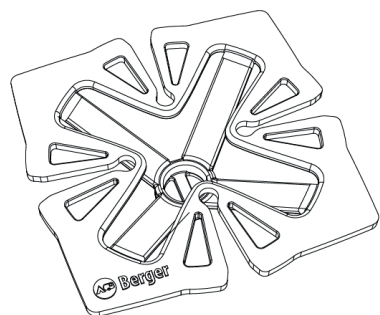

10 plaques de soutien souples (rouges)

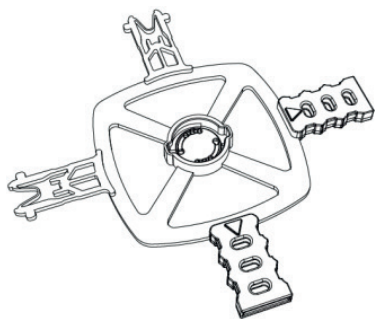

55 plaques de base (gris clair)

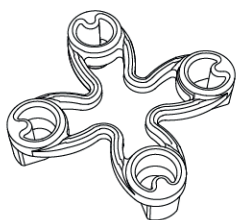

10 crochets en croix (rouges)

UTILISATION DU SYSTÈME DE LIT

Étape 1 :

Placez les plaques de base sur le cadre du lit, généralement en rangées, en commençant par la tête du lit.

Conseil : la flèche sur chaque plaque de base vous aide à aligner les plaques de manière uniforme.

Étape 2 :

une fois les plaques de base assemblées pour former un matelas, placez les plaques de soutien dans la rainure au centre de chaque élément de base.

Conseil :

- Tournez l'élément à ressort de 90 degrés pour qu'il s'enclenche dans l'élément de base.

- La plaque de soutien souple (couleur rouge) est de préférence utilisée pour la zone des épaules, représentée par la ligne rouge continue dans l'illustration ci-dessous.

Étape 3 :

Le crochet en croix (couleur rouge) est utilisé de préférence pour le soutien lombaire, représenté par la ligne pointillée rouge dans l'illustration ci-dessous. Il peut augmenter le degré de fermeté au niveau des lombaires et être clipsé si nécessaire.

Conseil : il suffit d'accrocher les quatre extrémités du crochet en croix dans les trous des plaques de soutien jusqu'à ce qu'elles soient bien fixées.

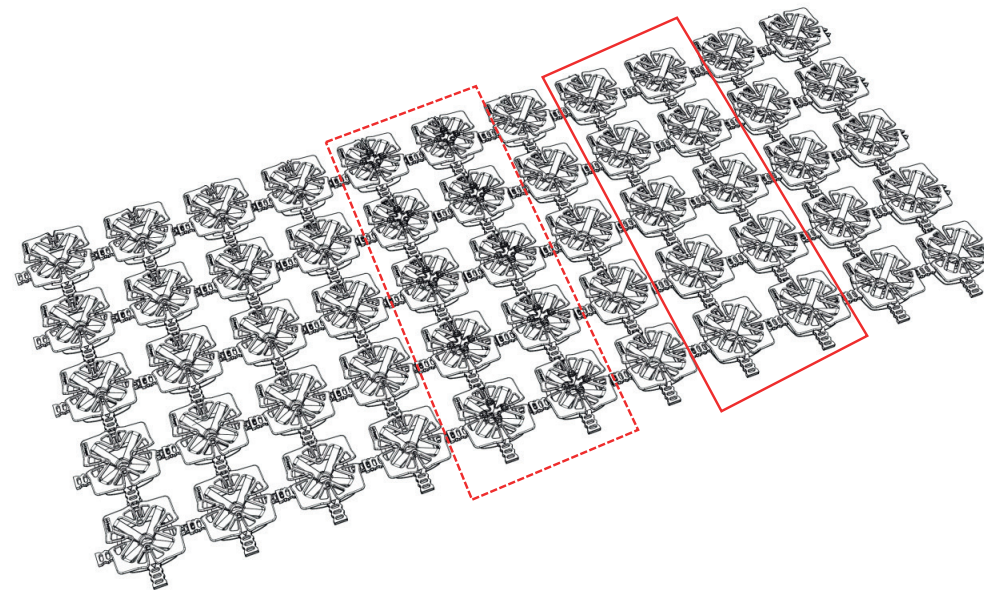

MONTAGE

Maintenez le déplacement avec la main gauche, appuyez sur la boucle avec la main droite pour la fixer et fixez-la vers l'intérieur.

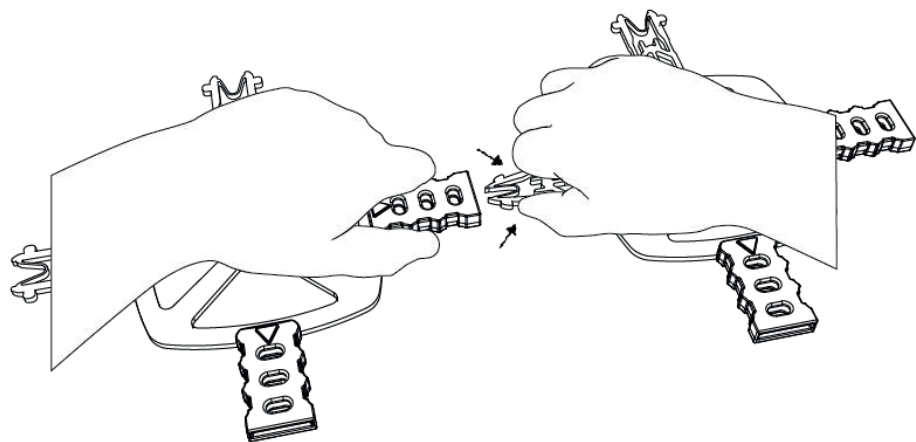
**DÉPLACEMENT**

Vous pouvez ajuster la taille du système de lit en choisissant l'écartement des trous pour un réglage étroit, moyen ou large. Il suffit d'appuyer sur la boucle vers l'intérieur avec la main gauche et de régler la base de l'autre côté vers l'avant ou vers l'arrière.

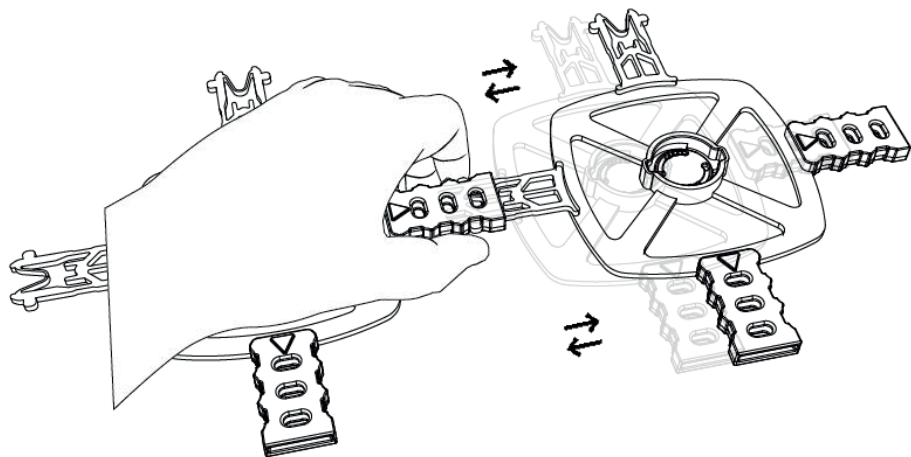
**ATTENTION !**

Afin de garantir que le système de lit offre une résistance et une stabilité suffisantes même en cas de charge importante, les éléments sont solidement reliés entre eux.

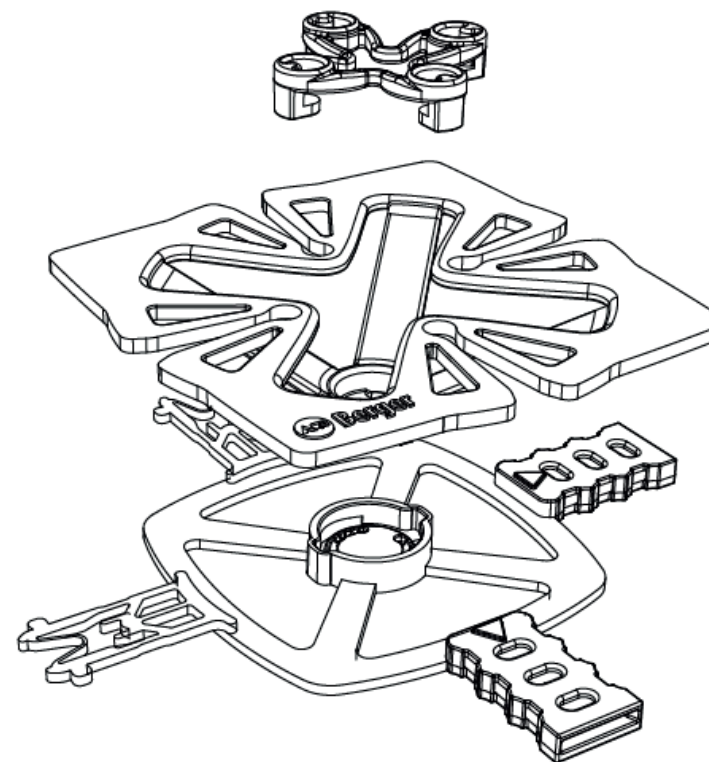

**Avviso**

Leggere prima dell'uso e conservare per riferimento futuro.

PACCHETTO BASE

Questa confezione contiene il kit per 1 letto singolo completo.
Per una larghezza di 773-877 mm e una lunghezza di 1716-1976 mm.

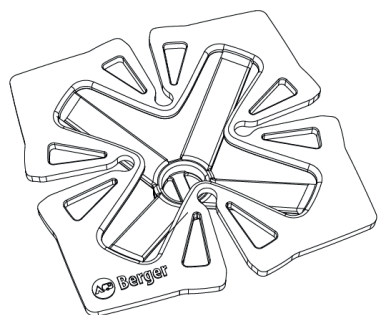

45 piastre di supporto rigide (grigie)

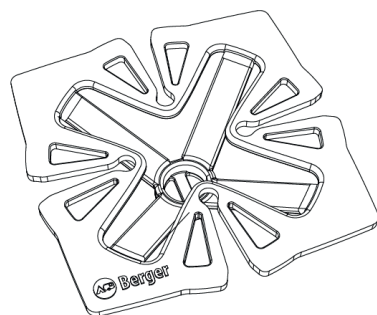

10 piastre di supporto morbide (rosse)

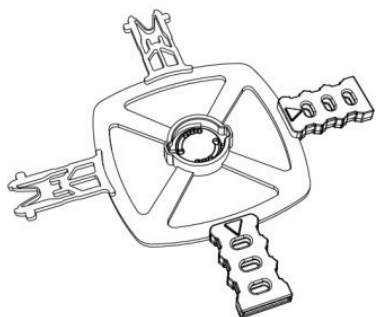

55 piastre di base (grigio chiaro)

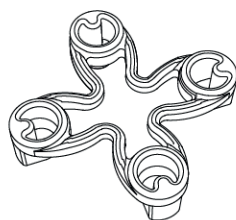

10 ganci a croce (rossi)

UTILIZZO DEL SISTEMA LETTO**Fase 1:**

posiziona le piastre di base sul telaio del letto, di solito in file, iniziando dalla testata del letto.

Suggerimento: la freccia su ogni piastra di base ti aiuta ad allineare le piastre in modo uniforme.

Fase 2:

dopo aver unito le piastre di base per formare un materassino, posiziona le piastre di supporto nella scanalatura al centro di ogni elemento di base.

Suggerimento: • Ruotare l'elemento a molla di 90 gradi in modo che si incastrino nell'elemento di base.

- La piastra di supporto morbida (di colore rosso) è preferibile per la zona delle spalle, rappresentata nella figura sottostante dalla linea rossa continua.

Fase 3:

Il gancio a croce (colore rosso) è preferibile per il supporto lombare, rappresentato nella figura sottostante dalla linea rossa tratteggiata. Può aumentare il grado di rigidità nella zona lombare e può essere agganciato all'occorrenza.

Suggerimento: aggancia semplicemente le quattro estremità del gancio a croce nei fori delle piastre di supporto fino a quando non sono ben salde.

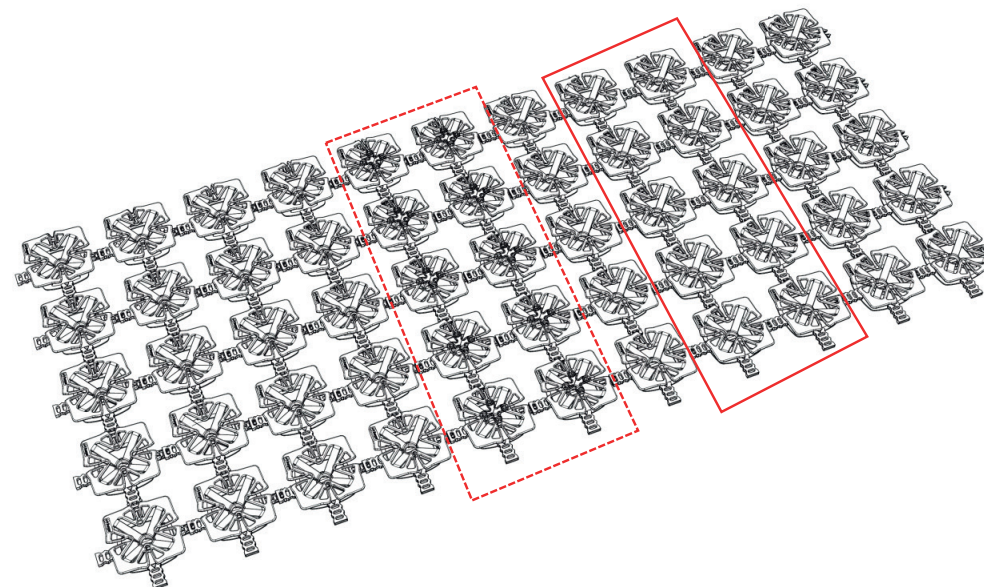

MONTAGGIO

Tieni fermo lo spostamento con la mano sinistra, premi la fibbia con la mano destra per fissarla e fissala verso l'interno.

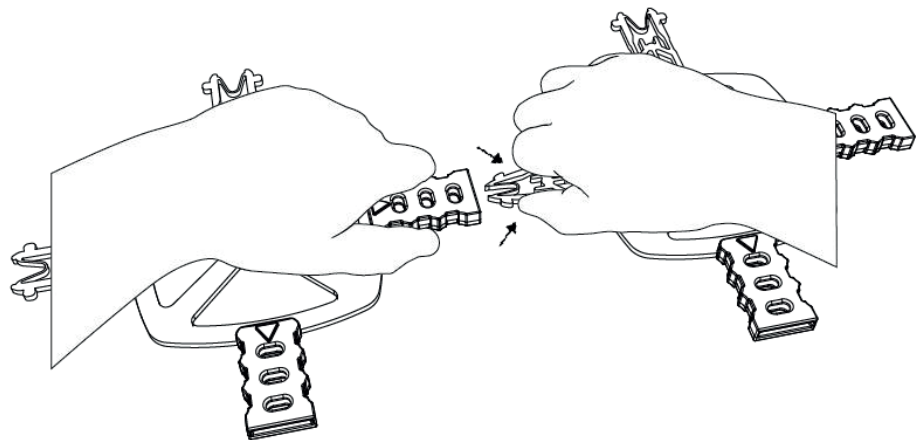
**SPOSTAMENTO**

È possibile regolare le dimensioni del sistema letto selezionando la distanza tra i fori per una posizione stretta, media o ampia. Basta premere la fibbia verso l'interno con la mano sinistra e regolare la base sull'altro lato in avanti e indietro.

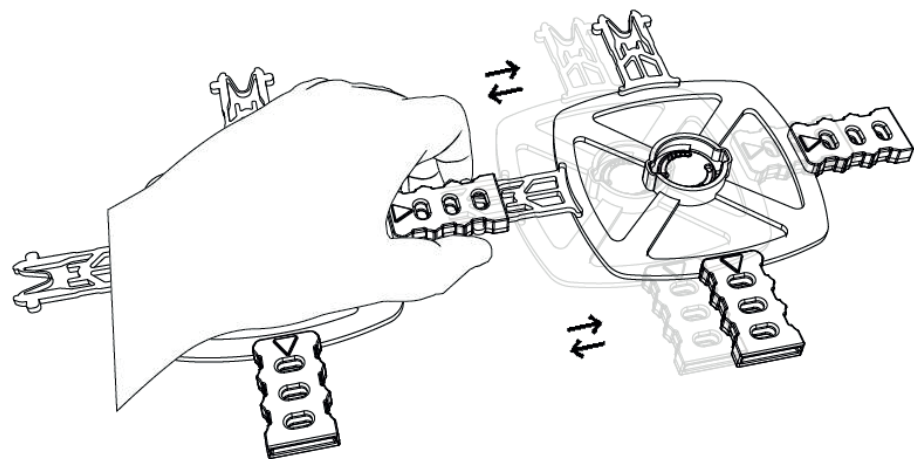
**ATTENZIONE!**

Per garantire che il sistema letto abbia una resistenza e una stabilità sufficienti anche in caso di carico elevato, gli elementi sono saldamente collegati tra loro.

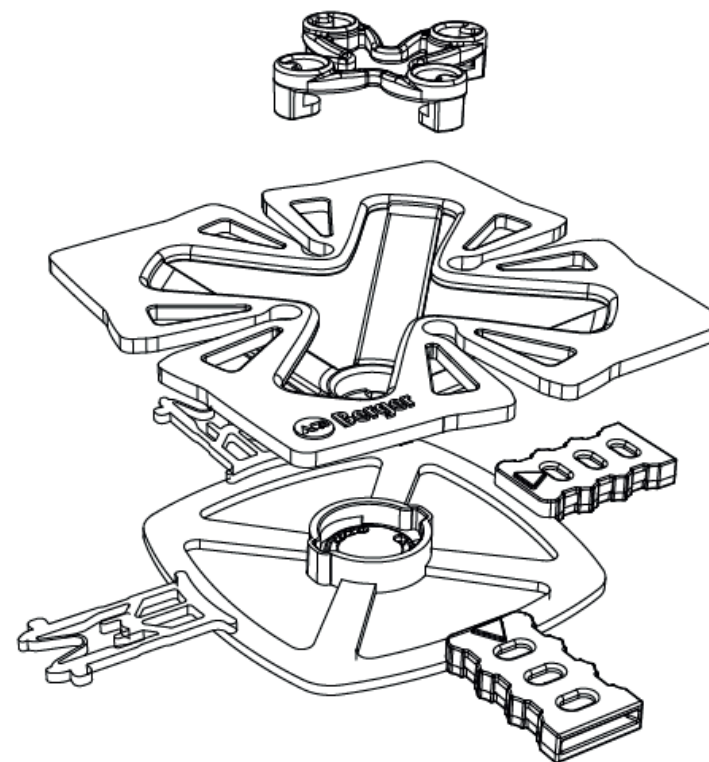



Opmerking

Lees voor gebruik en bewaar voor latere raadpleging.

BASISPAKKET

Deze doos bevat de set voor 1 compleet eenpersoonsbed.
Voor een breedte van 773 – 877 mm en een lengte van 1716 – 1976 mm.

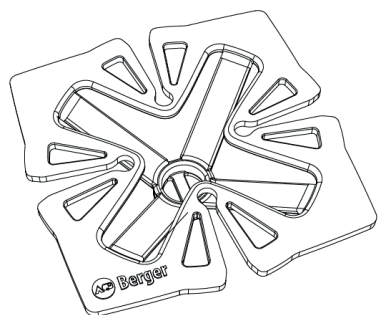

45 stuks harde steunplaten (grijs)

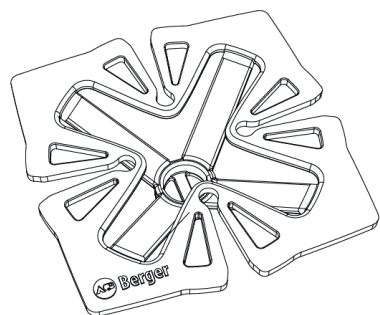

10 zachte steunplaten (rood)

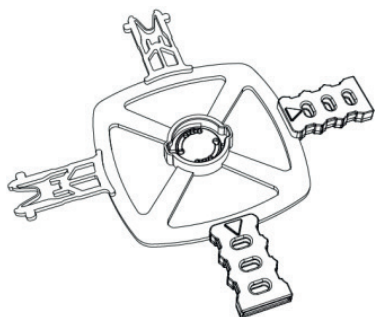

55 basisplaten (lichtgrijs)

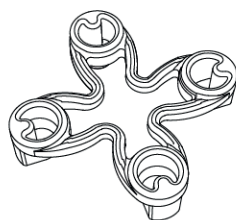

10 kruishaken (rood)

GEBRUIK VAN HET BEDSYSTEEM

Stap 1:

Leg de basisplaten op het bedframe, meestal in rijen, beginnend bij het hoofdeinde van het bed.

Tip: de pijl op elke basisplaat helpt je om de platen gelijkmatig uit te lijnen.

Stap 2:

Nadat de basisplaten tot een mat zijn samengevoegd, leg je de steunplaten in de groef in het midden van elk basiselement.

Tip: • Draai het veerelement 90 graden zodat het in het basiselement klikt.

- De zachte steunplaat (rode kleur) wordt bij voorkeur gebruikt voor het schoudergebied, dat in de afbeelding hieronder wordt weergegeven door de rode doorlopende lijn.

Stap 3:

De kruishaken (rode kleur) wordt bij voorkeur gebruikt voor de lendenwervelsteun, die in de afbeelding hieronder wordt weergegeven door de rode stippellijn. Deze kan de hardheid in het lendenwervelgebied verhogen en indien nodig worden vastgeklikt.

Tip: Haken je de vier uiteinden van de kruishaken eenvoudig in de gaten van de steunplaten totdat ze stevig vastzitten.

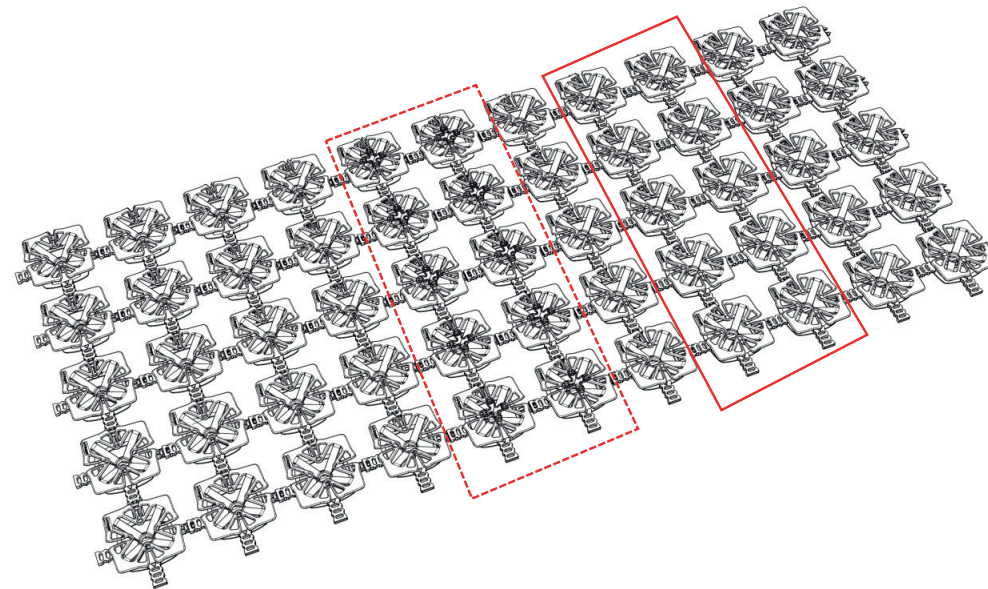

MONTAGE

Houd de verschuiving met je linkerhand vast, druk de gesp met je rechterhand samen om deze vast te zetten en zet hem naar binnen vast.

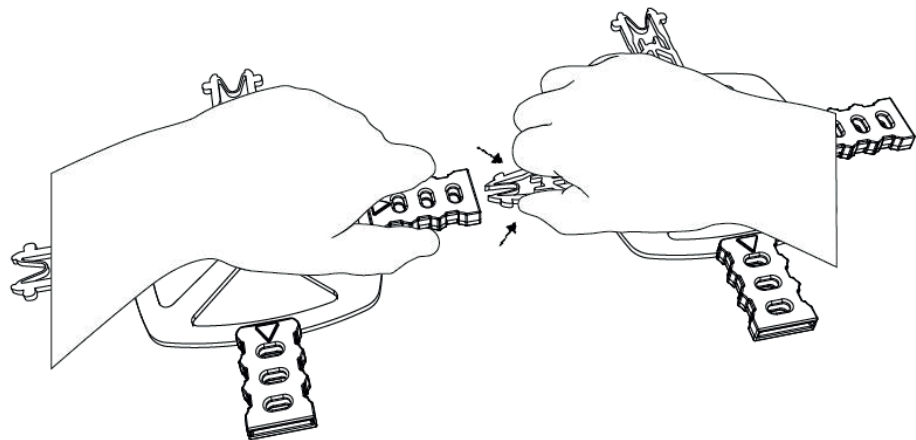
**VERSCHUIVEN**

U kunt de grootte van het bedstelsel aanpassen door de afstand tussen de gaten te kiezen voor smal, gemiddeld of breed. Druk gewoon de gesp met je linkerhand naar binnen en verstel de basis aan de andere kant naar voren en naar achteren.

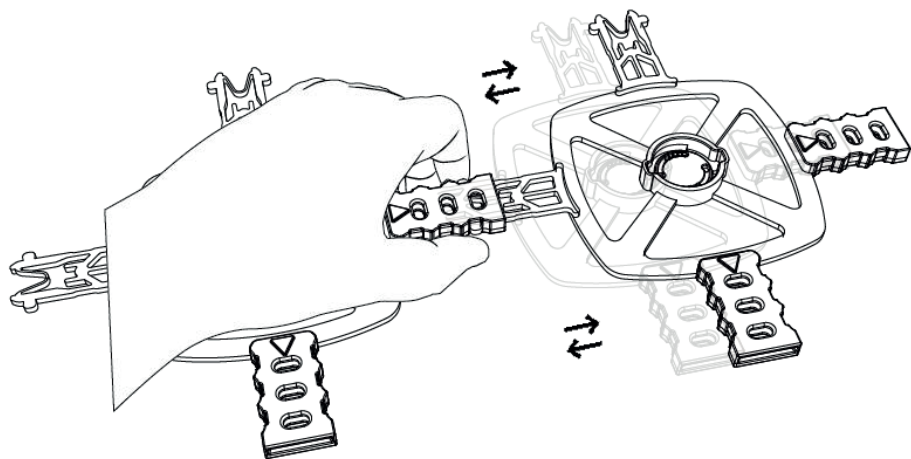
**LET OP!**

Om ervoor te zorgen dat het bed ook bij zwaardere belasting voldoende stevigheid en stabiliteit biedt, zijn de elementen stevig met elkaar verbonden.

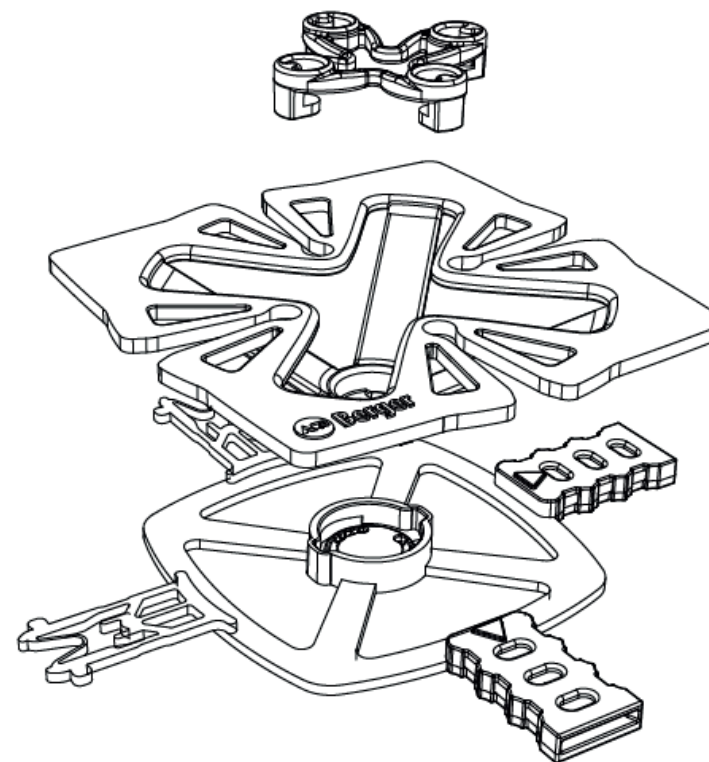

Fritz Berger GmbH • Fritz-Berger-Str. 1 • 92318 Neumarkt • Germany

service@fritz-berger.de

service-client@berger-camping.fr

servizio-clienti@berger-camping.it

klantenservice@berger-camping.nl

www.fritz-berger.de