

CHARGER 2

DC-DC Charger

User Manual v3.0

Important Instructions

- For optimal performance, **update your unit to the latest firmware before first use.**
- Read and understand this manual before use and keep it handy for future reference.

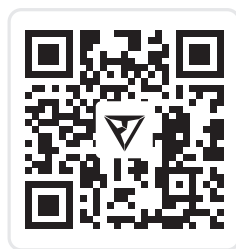

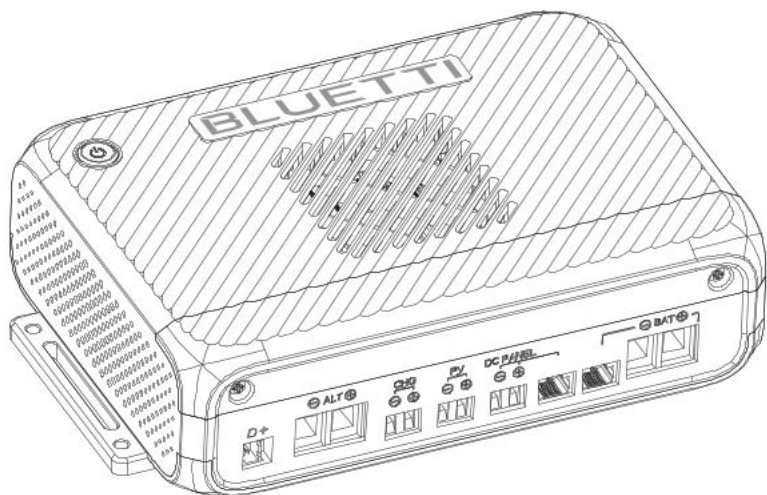

Legal Information

Notice

BLUETTI's products, services, and features are subject to the agreed-upon terms and conditions during purchase. Please note that some products, services, or features described in this manual may not be available under your purchase contract. Unless otherwise specified in the contract, BLUETTI makes no representations or warranties of any kind, express or implied, with respect to the contents of this manual.

The contents of this manual are subject to change without notice. Please get the latest version from: <https://www.bluettipower.com/pages/user-guides>

If you have any questions or concerns about this manual, please contact BLUETTI support for further assistance.

Contents

1	Safety Information	05
1.1	Important Guidelines	05
1.2	Important Safety Instructions	05
1.3	Operation Guidelines	06
2	Packing List	07
3	Get to Know Your CHARGER 2	09
3.1	Dimensions	09
3.2	Introduction	09
3.3	Overview	11
4	Installation	12
5	Wiring	13
5.1	Connecting to BLUETTI Products	14
5.2	Connecting to Other Inputs	15
5.3	Connecting to DC Hub	16
6	Power Button Indicator	17
7	Specifications	17
8	Troubleshooting	18
	FAQs (Frequently Asked Questions)	19
	Compliance	20

1. Safety Information

Before using this product, please read the manual carefully and follow all safety instructions. Pay close attention to the **Warnings, Attentions, Cautions, Notes**, and other safety labels in the manual and on the product itself. If you have any questions or encounter a situation not addressed in this manual, please contact us. Improper use or unauthorized operation may result in damage or injury, which is not covered by the warranty.

1.1 Important Guidelines

For optimal performance and safety, please follow these essential guidelines:

- Read all instructions and warnings for the CHARGER 2, car battery, and BLUETTI products.
- Always operate and store the product in the conditions specified in this manual.
- Ensure the product is used in compliance with all relevant standards and regulations.
- Use a standard 12 V or 24 V car battery, or two 12 V batteries connected in series.
- Make sure the product's output voltage falls within the portable power station's DC input voltage.
- Warning: Use conductors with insulation rated for at least 80°C (176°F). Base the conductor ampacity on a maximum termination temperature of 120°C (248°F).

BLUETTI is not liable for the following situations or any resulting consequences:

- Damage caused by natural disasters, including earthquakes, fires, floods, storms, or mudslides.
- Damage that occurs during customer-handled transportation.
- Issues caused by improper storage or use outside the conditions specified in this manual.
- Damage caused by customer negligence, misuse, or intentional harm.
- Damage caused by third-party actions, including improper handling, usage, or installation not in line with this manual.
- Damage or issues caused by unauthorized adjustments, modifications, or removal of product labels.
- Damage or negative outcomes resulting from powering non-BLUETTI products.
- Accidents or safety concerns arising from using the product in critical applications, such as nuclear, aviation, or medical fields, where high reliability is essential for personal safety or operation.

1.2 Important Safety Instructions

Save these instructions – This manual contains important safety instructions.

- **WARNING** – A battery can present a risk of electrical shock, burn from high short-circuit current, fire or explosion from vented gases. Observe proper precautions.
- **WARNING** – This unit employs components that tend to produce arcs or sparks – to prevent fire or explosion, do not install in compartments containing batteries or

flammable materials.









- **WARNING** – Disconnect all power sources before performing any electrical work.
- **CAUTION** – To reduce the risk of fire, use only battery packs that include the battery management system and all necessary protection for the battery pack integral to the pack.
- **CAUTION** – To prevent fire, do not cover or obstruct ventilation openings. Do not mount in zero-clearance compartment. Overheating may result.
- Proper disposal of batteries is required. Refer to your local codes for disposal requirements.
- Replace only with same type and ratings of fuse.
- Always turn off the vehicle before installation or any electrical work.
- Do not clean the product with water.
- Keep the product away from heat sources and high temperatures.
- Never use the product near open flames, explosive gases, or in environments with smoke, vapors, or other hazardous conditions.
- Do not store or use the product in environments with salt fog or high humidity.
- Do not contact with any metal tools or objects while the product is in operation.
- Always ensure the product is completely dry before use.
- Store and use the product in a cool, dry place with good ventilation.
- Do not open or modify the product yourself. Only qualified personnel should perform repairs or replace parts using BLUETTI-approved components and cables to prevent the risk of fire, electric shock, or other personal injury.
- Stop using the product immediately in case of malfunction.
- Regularly inspect the product and its accessories for damage or deterioration. If the product's shell is cracked, do not use it and contact BLUETTI support or your local BLUETTI dealers.
- Keep the product out of reach of children and pets.

1.3 Operation Guidelines

- Securely tighten all screws.
- Before powering on, make sure the positive and negative terminals are connected correctly to prevent reverse polarity.
- Connect the cables to CHARGER 2 first, then to the car battery.
- Ensure the product is firmly installed before use.

2. Packing List



Standard Accessories*

Item	Picture
CHARGER 2 DC-DC Charger	
Self-tapping Screw × 6	
Car Battery Cables** (5 m/16.4 ft, 6 AWG)	
75 A Fuse**	
MC4 Input Cable (200 mm/7.87 in)	
MC4 Output Cable (200 mm/7.87 in)	
Solar Charging Cable (MC4 to XT60, 0.5 m/19.685 in)	
Documents	
Bidirectional Power Cable (0.65 m/2.13 ft, for B230, B300K, B300, AC200MAX, AC200L, Apex 300, B500K)	

*See Section 3.2 and Chapter 5 for wiring details.

**Included with the Pro Package only.

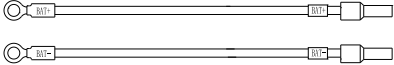
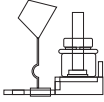
The following optional accessories are not included. You can purchase accessories at <https://www.bluettipower.com/>

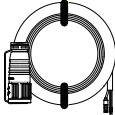
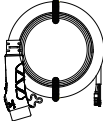
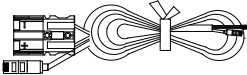
Item	Picture
Car Battery Cables (8 m/26.25 ft, 6 AWG)	
75 A Fuse	
D+ Signal Wire (5 m/16.4 ft, for smart alternator)	
Bidirectional Power Cable (0.65 m/2.13 ft, for B210, AC240)	
Bidirectional Power Cable (0.65 m/2.13 ft, for B300S)	
Bidirectional Power Cable (0.52 m/1.706 ft, for FridgePower)	

Note: For input cable or fuse replacement, contact BLUETTI support. These tasks should be performed by a qualified technician only.

Recommended wire gauge: 6 AWG

Fuse rating: 75 A

3. Get to Know Your CHARGER 2

3.1 Dimensions

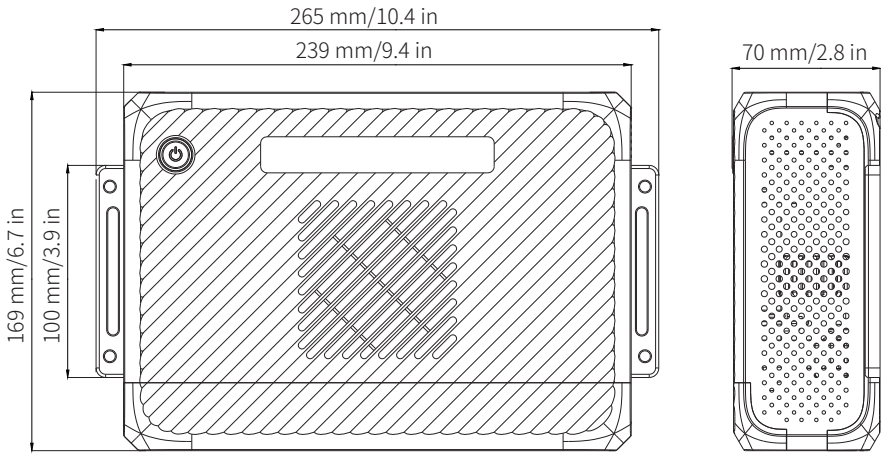

3.2 Introduction

The CHARGER 2 delivers high-speed, on-the-go charging for BLUETTI power stations and compatible battery packs. It draws excess power from your vehicle's alternator, paired with solar panels or battery packs like the B300K, for up to 1,400 W input. When paired with the DC Hub, it provides reliable power for DC devices in your vehicle. Smart power switching keeps you running — when your connected battery runs low, it automatically recharges from the alternator or solar. If your car battery drops, it reverses to recharge it using solar or BLUETTI products.

Use the BLUETTI app to monitor and adjust charging in real time. For details, refer to the *CHARGER 2 App User Manual*.

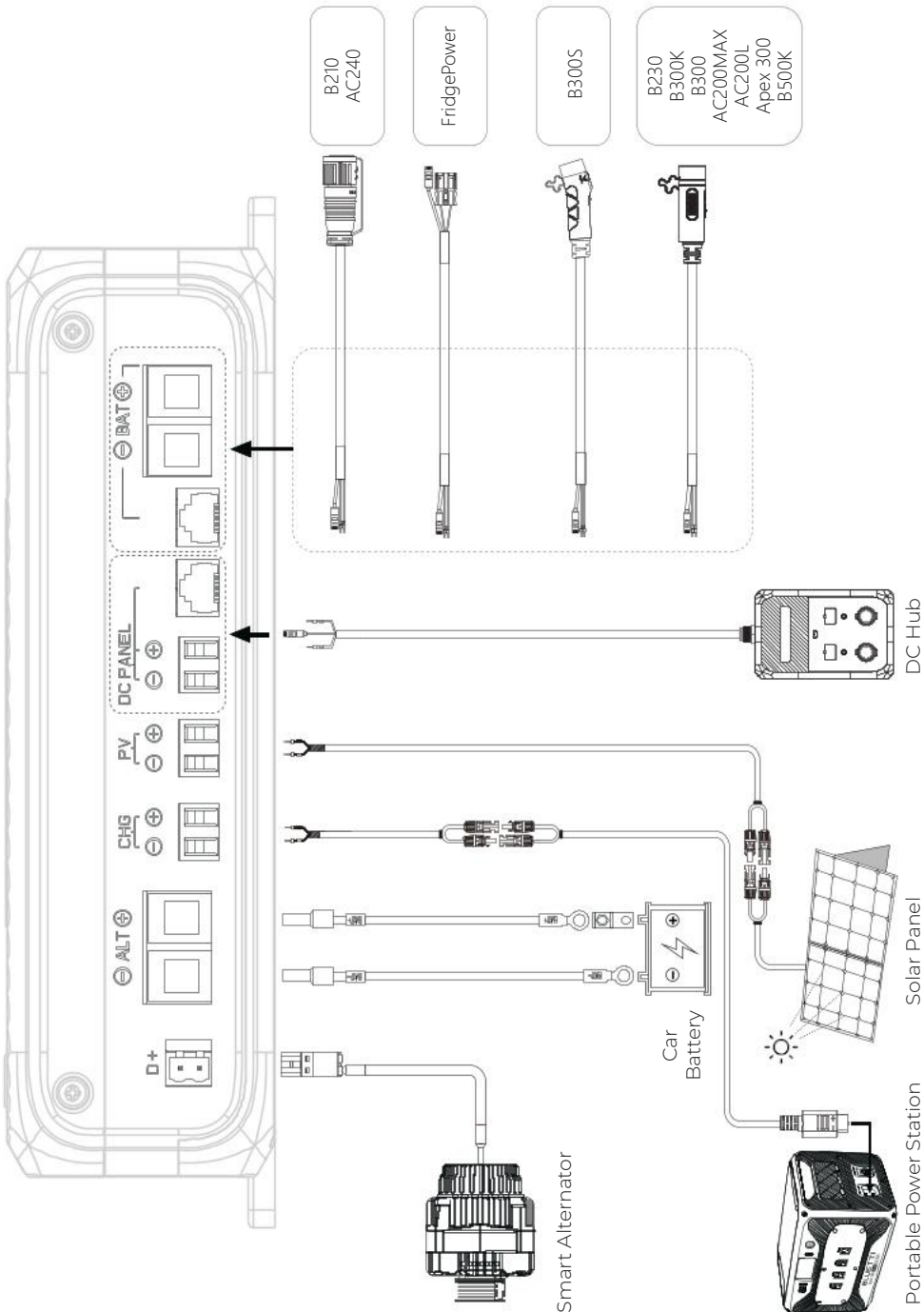

3.3 Overview

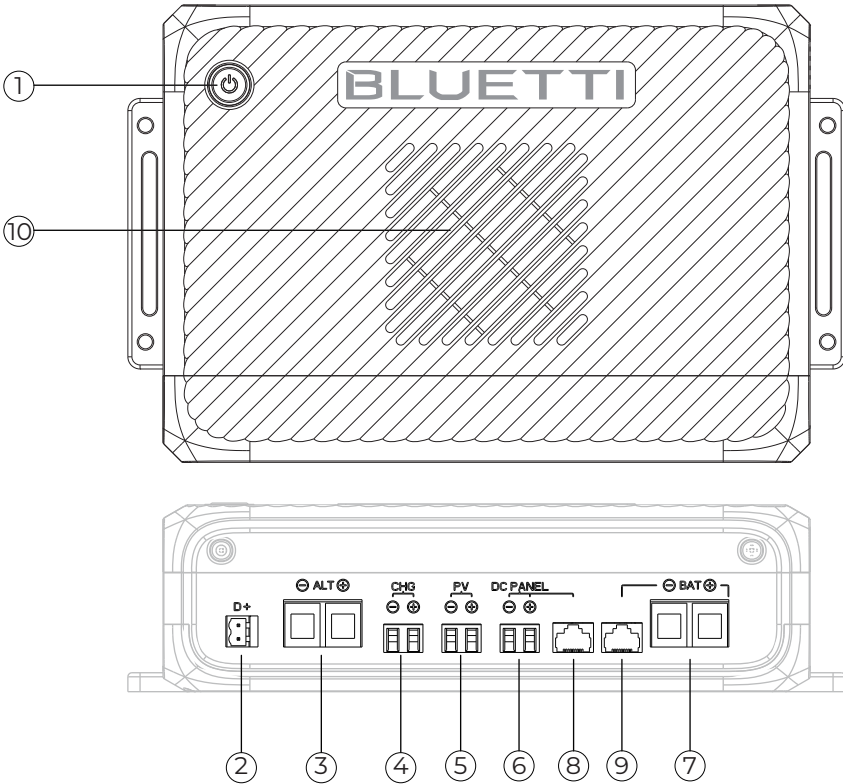

- ① Power Button*
- ② D+ Signal Port
- ③ Car Battery Input/Output (ALT)
- ④ Power Station Output (CHG)
- ⑤ Solar Input (PV)
- ⑥ 48 V DC Panel (DC Hub) Port
- ⑦ Bidirectional Power Port (BAT)**
- ⑧ 48 V DC Panel (DC Hub) COM Port
- ⑨ BLUETTI Product COM Port
- ⑩ Vent

*When input power is connected, it starts breathing green. Without an input source, the button won't respond and the unit won't power on. See Chapter 7 for indicator details.

**Only for BLUETTI products.

4. Installation

Install the CHARGER 2 inside the vehicle's cabin or trunk, close to the portable power station. Choose a dry area free from other substances and not susceptible to high temperatures.

Step 1: Select an appropriate location, leaving at least 20 cm (7.87 in) of clearance on all sides of the CHARGER 2.

Step 2: Secure the CHARGER 2 in place with four self-tapping screws.

Attention:

- Do not position the vent facing upward to prevent obstruction and ensure proper airflow.
- Insufficient ventilation may lower performance or trigger overheat protection.

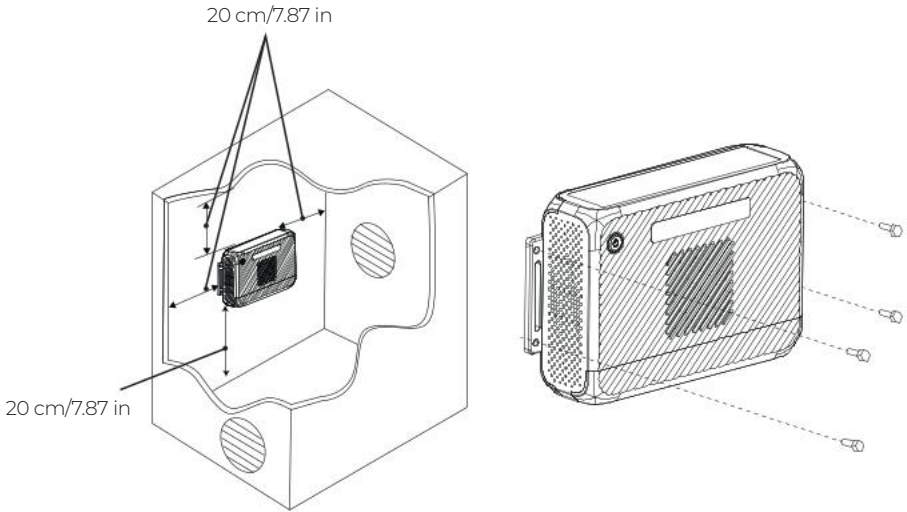

5. Wiring

Safety Instructions

- Have a qualified professional handle all wiring.
- Wear protective gear such as safety goggles and gloves during operation.
- Route cables away from heat, sharp edges, and friction points. Secure them to prevent damage or loose connections.
- Always follow the battery manufacturer's safety instructions during installation.
- Do not start the vehicle or power on the unit until all wiring is complete and verified.
- Turn off the unit and disconnect it from all devices before making any wiring changes.
- When using solar panels, ensure their open-circuit voltage is within the power station's DC input range.
- Be sure to match the positive and negative terminals correctly to avoid device damage.
- Tighten the screws with a torque of about **1 N·m**.

Preparation

- Make sure the vehicle is not started and its battery is in good condition.
- Ensure the vehicle battery is either a standard 12 V or 24 V, or two 12 V batteries connected in series.
- Ensure that the BLUETTI products are compatible with CHARGER 2.
- Prepare a Phillips screwdriver and the required connection cables.

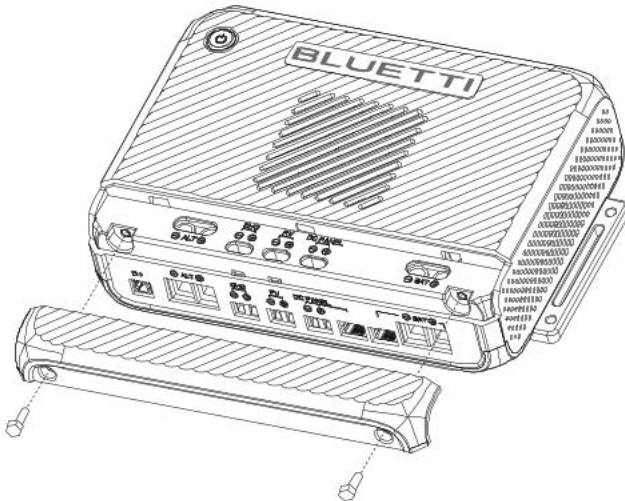

Operation

Step 1: Remove the bottom screws and lift off the top cover.

Step 2: Loosen the screws above the ports to access the mounting holes.

Step 3: Connect the cables to CHARGER 2, then tighten the screws firmly to secure them.

Step 4: Install the fuse.

Step 5: Connect to the car battery.

Step 6: Reattach the top cover.

Step 7: Double-check all connections.

Step 8: Start the vehicle.

Note: You can check the charging status on the power station's display or in the app.

5.1 Connecting to BLUETTI Products

Via CHG (Power Station Output)

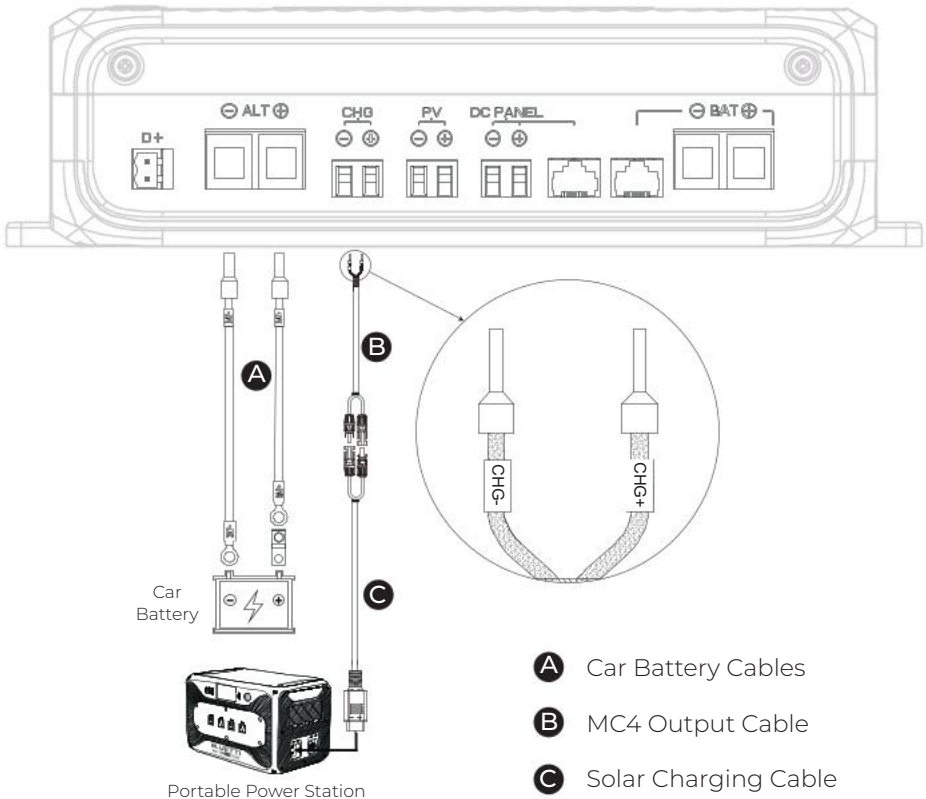

Via BAT (Bidirectional Power Port)

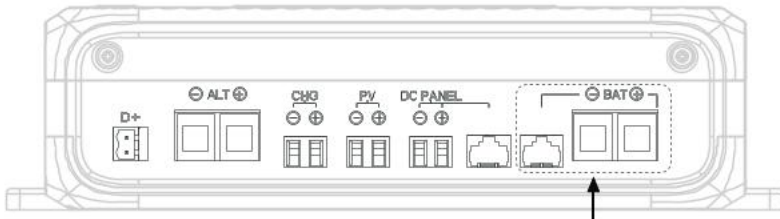

D E F G

Bidirectional Power Cables

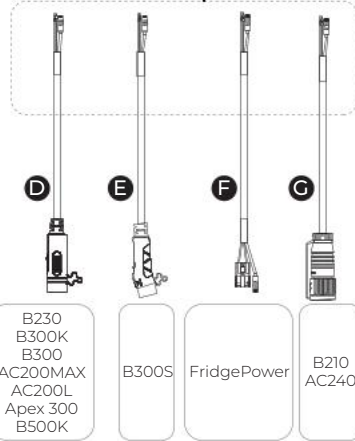

5.2 Connecting to Other Inputs

Solar Panel

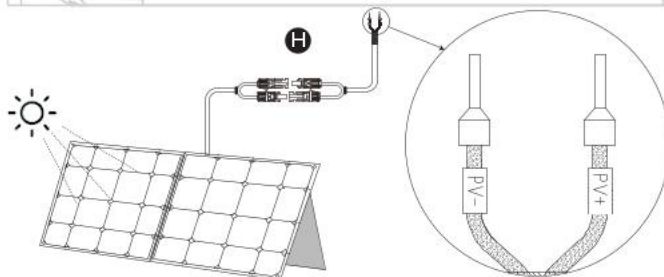
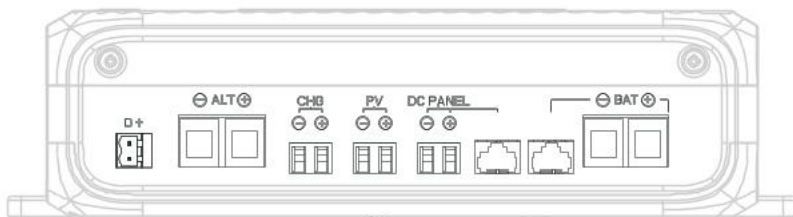

Solar Panel

H MC4 Input Cable

Smart Alternator

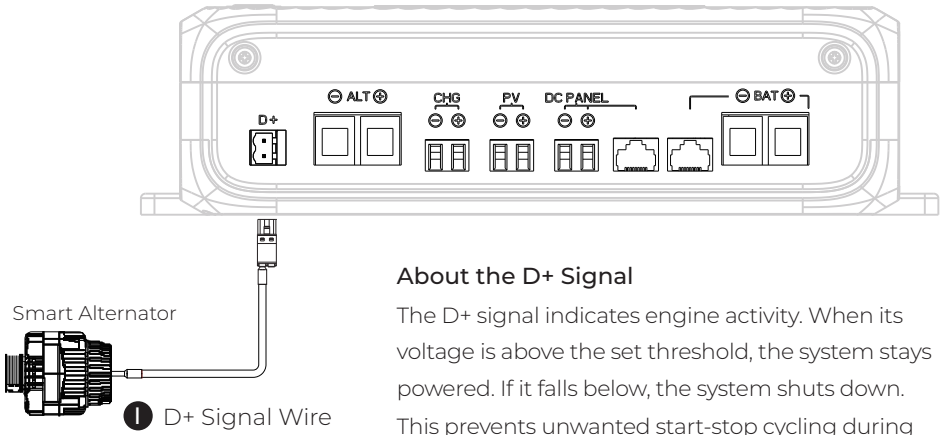

About the D+ Signal

The D+ signal indicates engine activity. When its voltage is above the set threshold, the system stays powered. If it falls below, the system shuts down. This prevents unwanted start-stop cycling during quick pauses for smoother, more stable operation.

5.3 Connecting to DC Hub

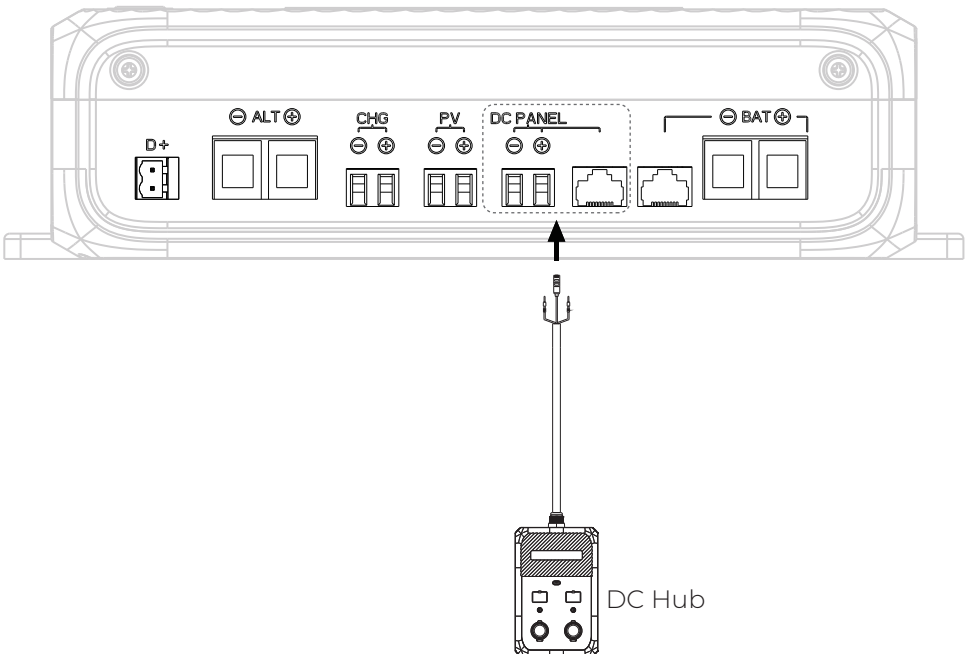

6. Power Button Indicator

Status	Description
Breathing green	Standby
Steady green	Normal Operation
Flashing red	Alarm
Steady red	Non-recoverable fault

7. Specifications

Model	CHARGER 2
Dimensions (L × W × H)	265 × 169 × 69.7 mm/10.43 × 6.65 × 2.74 in
Weight	1.59 kg/3.51 lbs
Operating Temperature	-20°C to 60°C/-4°F to 140°F (Power decreases above 40°C/104°F)
Storage Temperature	-20°C to 60°C/-4°F to 140°F
Operating Humidity	10% to 90%
Noise Level	50 dB Max.
Operating Altitude	< 2,000 m/6,561 ft
Protection Rating	IP20
Car Battery Input/Output (ALT)	800 W, 12.8 V==62.5 A, 25.6 V==31.3 A
Bidirectional Power Port (BAT)	1,000 W, 19.2 V==52 A, 25.6 V==39 A, 51.2 V==19.5 A
Solar Input (PV)	600 W, 13 V–50 V==20 A
Power Station Output (CHG)	1,200 W, 12 V–56 V==24 A
48 V DC Panel (DC Hub) Port	600 W, 40 V–58.5 V==12.5 A

8. Troubleshooting

Error Code	Description	Solutions
G001	Input overvoltage	Make sure the solar panel's open-circuit voltage is between 13 V and 50 V.
G002	Pre-charge fault	Please contact BLUETTI support for assistance.
G003	Input overcurrent	<ol style="list-style-type: none"> 1. Check the ports for any damage or foreign objects. 2. Inspect the cables for signs of damage.
G004	Output short circuit	<ol style="list-style-type: none"> 1. Check the ports for any damage or foreign objects. 2. Inspect the cables for signs of damage. 3. Check if the DC Hub is damaged.
G005	Output undervoltage	<ol style="list-style-type: none"> 1. Check the ports for any damage or foreign objects. 2. Inspect the cables for signs of damage. 3. Check if the DC Hub is damaged.
G006	Output overvoltage	Please contact BLUETTI support for assistance.
G007	Overtemperature	<ol style="list-style-type: none"> 1. Disconnect all loads. Check if the fan is not spinning or obstructed by foreign objects. 2. Make sure the vent is clear. 3. Do not use or store the CHARGER 2 in environments above 60°C (140°F).
G008	Output overload	<ol style="list-style-type: none"> 1. Check the output ports for any damage or foreign objects. 2. Inspect the output cables for signs of damage. 3. Check if the DC Hub is damaged.

Check the app for error details and recommended solutions. If the issue persists, stop using the product immediately and contact BLUETTI support for assistance.

FAQs (Frequently Asked Questions)

Q1: When should I use Reverse Charging or Maintenance Mode?

A: Reverse Charging quickly tops up a depleted or low car battery in an emergency, while Maintenance Mode provides a low-current, continuous charge for daily battery care.

Q2: Will installing the CHARGER 2 affect my vehicle's warranty?

A: To ensure your warranty remains valid, please check with your vehicle manufacturer before installation.

Q3: Tips for maintaining the CHARGER 2

A: To keep the CHARGER 2 in good condition:

- a. Regularly check and tighten the screws.
- b. Keep it clean and dry.
- c. Ensure proper ventilation.

Q4: Which type of vehicle battery can power the CHARGER 2?

A: Use a standard 12 V or 24 V vehicle battery, or two 12 V batteries connected in series.

Compliance

• FCC Statement

This device complies with part 15 of the FCC Rules. Operation is subject to the following two conditions:

- (1) This device may not cause harmful interference.
- (2) This device must accept any interference received, including interference that may cause undesired operation.

This equipment has been tested and found to comply with the limits for a Class B digital device, pursuant to part 15 of the FCC Rules. These limits are designed to provide reasonable protection against harmful interference in a residential installation. This equipment generates, uses and can radiate radio frequency energy and, if not installed and used in accordance with the instructions, may cause harmful interference to radio communications. However, there is no guarantee that interference will not occur in a particular installation. If this equipment does cause harmful interference to radio or television reception, which can be determined by turning the equipment off and on, the user is encouraged to try to correct the interference by one or more of the following measures:

- Reorient or relocate the receiving antenna.
- Increase the separation between the equipment and receiver.
- Connect the equipment into an outlet on a circuit different from that to which the receiver is connected.
- Consult the dealer or an experienced radio / TV technician for help.

FCC Caution: Any changes or modifications not expressly approved by the party responsible for compliance could void the user's authority to operate this equipment.

IMPORTANT NOTE: FCC Radiation Exposure Statement

This equipment complies with FCC radiation exposure limits set forth for an uncontrolled environment. This equipment should be installed and operated with a minimum distance of 20cm between the radiator and your body.

• IC Caution

This device contains licence-exempt transmitter(s) / receiver(s) that comply with Innovation, Science and Economic Development Canada's licence-exempt RSS(s). Operation is subject to the following two conditions:

- (1) This device may not cause interference.
- (2) This device must accept any interference, including interference that may cause undesired operation of the device.

RF exposure statement: The equipment complies with ISED Radiation exposure limits set forth for uncontrolled environments. This equipment should be installed and operated with a minimum distance of 20cm between the radiator and your body.

L'émetteur/récepteur exempt de licence contenu dans le présent appareil est conforme aux CNR d'Innovation, Sciences et Développement économique Canada applicables aux appareils radio exempts de licence. L'exploitation est autorisée aux deux conditions suivantes:

- (1) L' appareil ne doit pas produire de brouillage;
- (2) L' appareil doit accepter tout brouillage radioélectrique subi, même si le brouillage est susceptible d' en compromettre le fonctionnement.

Déclaration d'exposition aux RF : L'équipement est conforme aux limites d'exposition aux rayonnements ISDE définies pour les environnements non contrôlés. Cet équipement doit être installé et utilisé avec une distance minimale de 20 cm entre le radiateur et votre corps.

CAN ICES (B)/NMB (B)

Need Help? We're here for you!

☎ +1 909-570-0909

Mon-Sat, 06:00-17:00 (PDT)

✉ service@bluettipower.com



@ BLUETTI Official



@ bluetti_inc



@bluetti.inc



@bluetti.inc

Visit Us

BLUETTI Power Inc.

6185 S Valley View Blvd, Ste D, Las Vegas, NV 89118, US

Warranty Card

Manufacture Date

Sale Date

File No.

Manufacturer

Warranty Instructions

1. The product comes with a 24-month warranty.
2. After-sale support: service@bluettipower.com
3. The warranty does not cover:
 - a. Damage caused by incorrect use, unauthorized repair, or disassembly.
 - b. Damage resulting from fire or force majeure events.
 - c. Lack of a clear, complete warranty card with the sales company seal.



BLUETTI

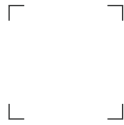

Certificate

Inspector: _____

QC: _____

Always Share Excellence

CHARGER 2

Chargeur CC-CC

Manuel d'utilisation v3.0

Instructions importantes

- Pour des performances optimales, **mettez à jour votre appareil vers le dernier micrologiciel avant la première utilisation.**
- Lisez et familiarisez-vous avec ce manuel avant utilisation et conservez-le afin de pouvoir le consulter ultérieurement.

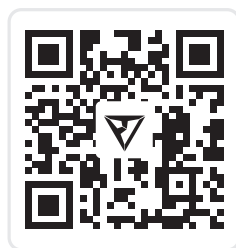

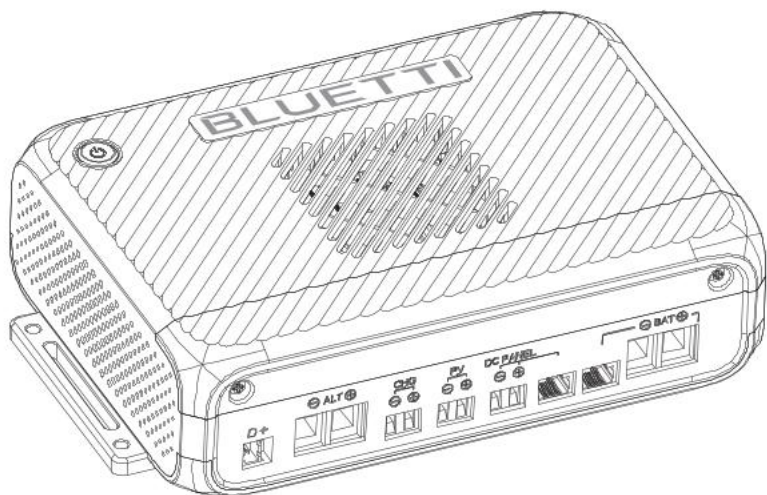

Informations légales

Notification

Les produits, services et fonctionnalités de BLUETTI sont soumis aux conditions générales acceptées lors de l'achat. Veuillez noter que certains produits, services ou fonctionnalités décrits dans ce manuel peuvent ne pas être disponibles dans le cadre de votre contrat d'achat. Sauf indication contraire dans le contrat, BLUETTI ne fait aucune déclaration ni garantie expresse ou implicite concernant le contenu de ce manuel.

Le contenu de ce manuel est sujet à modification sans préavis.

Pour obtenir la dernière version, rendez-vous sur :

<https://www.bluettipower.com/pages/user-guides>

Si vous avez des questions ou des préoccupations concernant ce manuel, contactez l'assistance BLUETTI pour obtenir de l'aide.

Table des matières

1	Consignes de sécurité	29
	1.1 Directives importantes	29
	1.2 Consignes de sécurité importantes	29
	1.3 Directives d'utilisation	30
2	Liste de colisage	31
3	Apprenez à connaître votre CHARGER 2	33
	3.1 Dimensions	33
	3.2 Introduction	33
	3.3 Présentation	35
4	Installation	36
5	Câblage	37
	5.1 Connexion aux produits BLUETTI	38
	5.2 Connexion à d'autres entrées	39
	5.3 Connexion au DC Hub	40
6	Voyant du bouton d'alimentation	41
7	Caractéristiques	41
8	Dépannage	42
	FAQ (Foire aux questions)	43

1. Consignes de sécurité

Avant d'utiliser ce produit, veuillez lire attentivement le manuel et suivre toutes les consignes de sécurité. Faites très attention aux mentions **Avertissements, Attentions, Précautions, Remarques**, ainsi qu'aux autres étiquettes de sécurité dans le manuel et sur le produit lui-même. Si vous avez des questions ou rencontrez une situation non abordée dans ce manuel, veuillez nous contacter. Une utilisation incorrecte ou un fonctionnement non autorisé peut entraîner des dommages ou des blessures, qui ne sont pas couverts par la garantie.

1.1 Directives importantes

Pour des performances et une sécurité optimales, veuillez suivre ces directives essentielles :

- Lisez toutes les instructions et tous les avertissements concernant le CHARGER 2, la batterie de voiture et les produits BLUETTI.
- Utilisez et stockez toujours le produit dans les conditions spécifiées dans ce manuel.
- Assurez-vous que le produit est utilisé conformément à toutes les normes et réglementations en vigueur.
- Utilisez une batterie de voiture standard de 12 V ou 24 V, ou deux batteries de 12 V connectées en série.
- Assurez-vous que la tension de sortie du produit est comprise dans la tension d'entrée CC de la station d'alimentation portable.
- Avertissement : Utilisez des conducteurs avec une isolation conçue pour au moins 80°C. Basez l'ampacité du conducteur sur une température de terminaison maximale de 120 °C.

BLUETTI n'est pas responsable des situations suivantes ni des conséquences qui en découlent :

- Dommages causés par des catastrophes naturelles, notamment des tremblements de terre, des incendies, des inondations, des tempêtes ou des coulées de boue.
- Dommages survenant pendant le transport effectué par le client.
- Problèmes causés par un stockage inapproprié ou une utilisation en dehors des conditions spécifiées dans ce manuel.
- Dommages résultant de la négligence du client, d'une mauvaise utilisation ou d'un préjudice intentionnel.
- Dommages résultant d'actions de tiers, y compris une manipulation, une utilisation ou une installation incorrecte non conforme aux instructions de ce manuel.
- Dommages ou problèmes causés par des réglages ou des modifications non autorisés ou le retrait des étiquettes des produits.
- Dommages ou conséquences négatives résultant de l'alimentation de produits non BLUETTI.
- Accidents ou problèmes de sécurité découlant de l'utilisation du produit dans des applications critiques, telles que les domaines nucléaire, aéronautique ou médical, où une fiabilité élevée est essentielle pour la sécurité personnelle ou le fonctionnement.

1.2 Consignes de sécurité importantes

Conservez ces instructions – Ce manuel contient des instructions de sécurité importantes.









- **AVERTISSEMENT** – Une batterie peut présenter un risque de choc électrique, de brûlure par court-circuit élevé, d'incendie ou d'explosion provenant des gaz évacués. Respectez les précautions appropriées.
- **AVERTISSEMENT** – Cet appareil utilise des composants qui ont tendance à produire des arcs ou des étincelles. Pour éviter tout risque d'incendie ou d'explosion, ne l'installez pas dans des compartiments contenant des batteries ou des matériaux inflammables.
- **AVERTISSEMENT** – Débranchez toutes les sources d'alimentation avant d'effectuer des travaux électriques.
- **ATTENTION** – Pour réduire le risque d'incendie, utilisez uniquement des packs de batteries qui incluent le système de gestion de batterie et toutes les protections nécessaires pour le pack de batteries intégré au bloc.
- **ATTENTION** – Pour éviter tout incendie, ne couvrez pas et n'obstruez pas les ouvertures de ventilation. Ne le montez pas dans un compartiment sans dégagement. Une surchauffe peut en résulter.
- Une mise au rebut appropriée des batteries est requise. Consultez vos codes locaux pour connaître les exigences en matière de mise au rebut.
- Remplacez uniquement par un fusible de même type et de même calibre.
- Éteignez toujours le véhicule avant de commencer tout travail électrique.
- Ne nettoyez pas le produit avec de l'eau.
- Conservez le produit à l'écart des sources de chaleur ou des environnements à haute température.
- N'utilisez jamais le produit à proximité de flammes nues, de gaz explosifs ou dans des environnements contenant de la fumée, des vapeurs ou d'autres conditions dangereuses.
- Ne stockez pas et n'utilisez pas le produit dans des environnements avec brouillard salin ou humidité élevée.
- Ne mettez pas le produit en contact avec des outils ou des objets métalliques pendant qu'il est en fonctionnement.
- Assurez-vous toujours que le produit est complètement sec avant utilisation.
- Conservez et utilisez le produit dans un endroit frais et sec avec une bonne ventilation.
- N'ouvrez pas et ne modifiez pas le produit vous-même. Seul du personnel qualifié doit effectuer des réparations ou remplacer des pièces en utilisant des composants et des câbles approuvés par BLUETTI, afin d'éviter tout risque d'incendie, de choc électrique ou d'autres blessures corporelles.
- En cas de dysfonctionnement, cessez immédiatement d'utiliser le produit.
- Inspectez régulièrement le produit et ses accessoires pour détecter tout dommage ou détérioration. Si la coque du produit est fissurée, ne l'utilisez pas et contactez l'assistance BLUETTI ou vos revendeurs BLUETTI locaux.
- Tenez le produit hors de portée des enfants et des animaux domestiques.

1.3 Directives d'utilisation

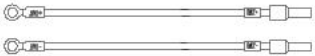
- Serrez fermement toutes les vis.
- Avant la mise sous tension, assurez-vous que les bornes positive et négative sont correctement connectées afin d'éviter toute inversion de polarité.
- Connectez d'abord les câbles au CHARGER 2, puis à la batterie de la voiture.
- Assurez-vous que le produit est correctement installé avant utilisation.

2. Liste de colisage



Accessoires standard*

Article	Image
CHARGER 2 Chargeur CC-CC	
Vis autotaraudeuse × 6	
Câbles de batterie de voiture** (5 m, 6 AWG)	
Fusible 75 A**	
Câble d'entrée MC4 (200 mm)	
Câble de sortie MC4 (200 mm)	
Câble de charge solaire (MC4 à XT60, 0,5 m)	
Documentation	
Câble d'alimentation bidirectionnel (0,65 m pour B230, B300K, B300, AC200MAX, AC200L, Apex 300, B500K)	

*Voir la section 3.2 et le chapitre 5 pour les détails du câblage.

**Inclus uniquement dans le forfait Pro.

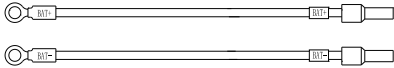
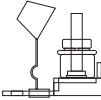
Les accessoires facultatifs suivants ne sont pas inclus. Vous pouvez acheter les accessoires sur le site <https://www.bluettipower.com/>

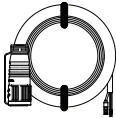
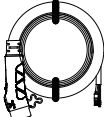
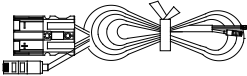
Article	Image
Câbles de batterie de voiture (8 m/26.25 ft, 6 AWG)	
Fusible 75 A	
Fil de signal D+ (5 m pour alternateur intelligent)	
Câble d'alimentation bidirectionnel (0.65 m/2.13 ft m pour B210, AC240)	
Câble d'alimentation bidirectionnel (0.65 m/2.13 ft pour B300S)	
Câble d'alimentation bidirectionnel (0.52 m/1.706 ft pour FridgePower)	

Remarque : Pour remplacer le câble d'entrée ou un fusible, contactez le support BLUETTI. Ces tâches doivent être effectuées uniquement par un technicien qualifié.

Calibre de fil recommandé : 6 AWG

Calibre du fusible : 75 A

3. Apprenez à connaître votre CHARGER 2

3.1 Dimensions

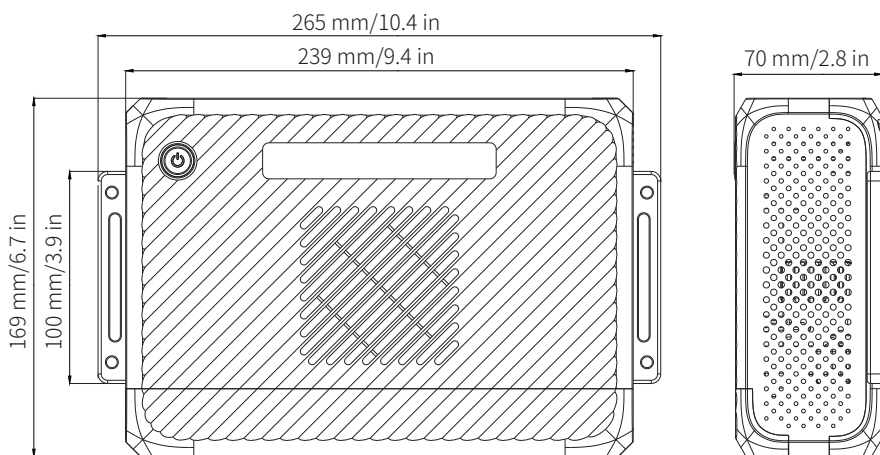

3.2 Introduction

Le CHARGER 2 offre une charge rapide et mobile pour les stations d'alimentation BLUETTI et les batteries compatibles. Il tire l'excédent d'énergie de l'alternateur de votre véhicule, associé à des panneaux solaires ou à des batteries comme le B300K, pour une puissance d'entrée allant jusqu'à 1 400 W. Associé au DC Hub, il fournit une alimentation fiable aux appareils CC de votre véhicule.

La commutation d'alimentation intelligente vous permet de continuer à rouler : lorsque votre batterie connectée est faible, elle se recharge automatiquement à partir de l'alternateur ou de l'énergie solaire. Si la batterie de votre voiture tombe en panne, elle s'inverse pour se recharger à l'aide de produits solaires ou de produits BLUETTI.

Utilisez l'application BLUETTI pour surveiller et ajuster la charge en temps réel. Pour plus d'informations, reportez-vous au *Manuel d'utilisation de l'application CHARGER 2*.

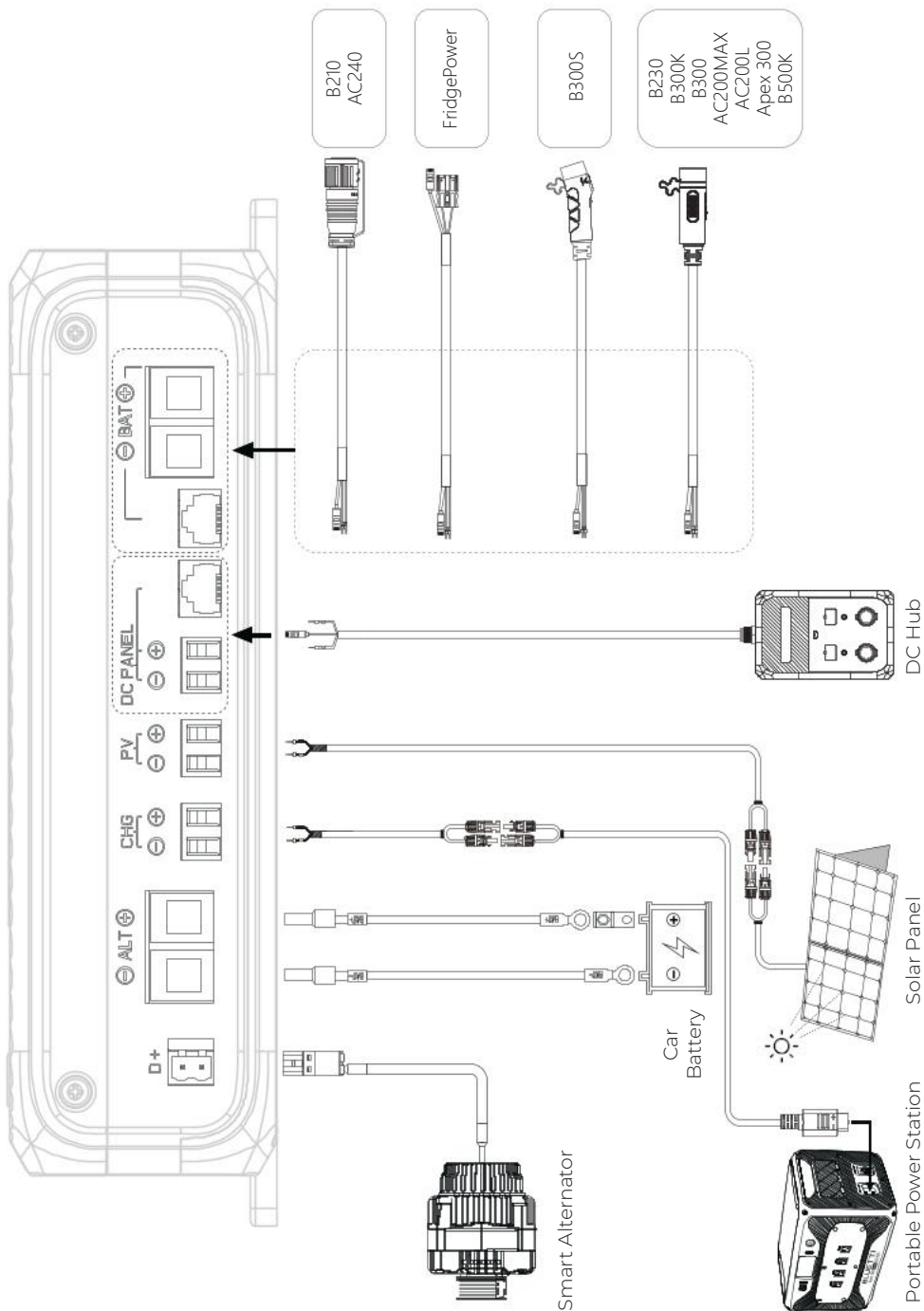

3.3 Présentation

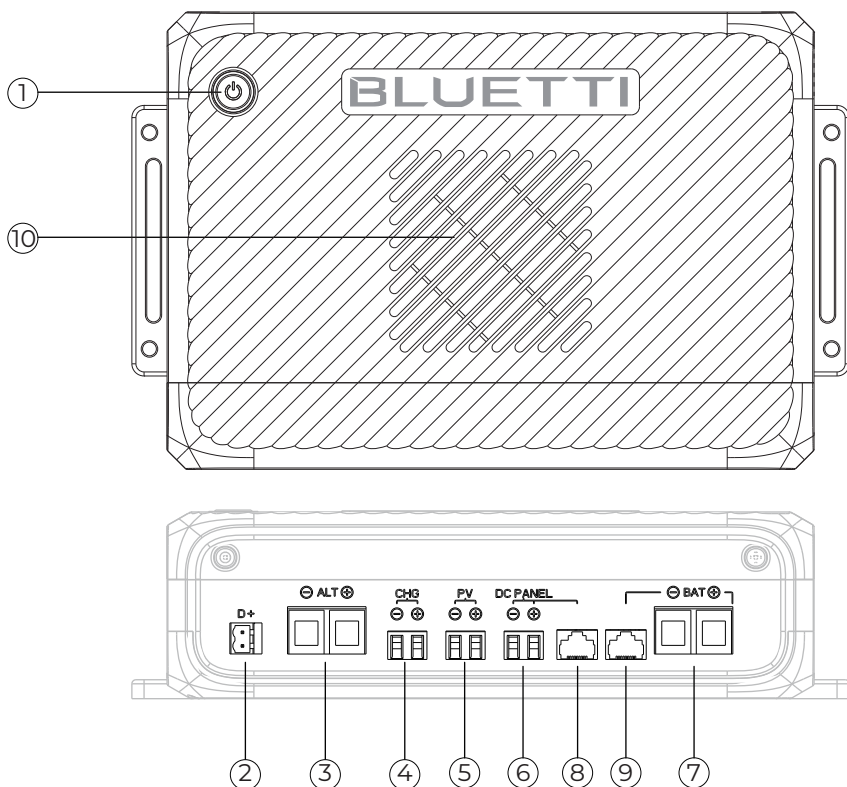

- ① Bouton d'alimentation*
- ② Port de signal D+
- ③ Entrée/Sortie de la batterie de voiture (ALT)
- ④ Sortie de la station d'alimentation (CHG)
- ⑤ Entrée solaire (PV)
- ⑥ Port du panneau 48 V CC (DC Hub)
- ⑦ Port d'alimentation bidirectionnel (BAT)**
- ⑧ Port COM du panneau 48 V CC (DC Hub)
- ⑨ Port COM du produit BLUETTI
- ⑩ Événement

*Lorsque l'alimentation est branchée, le voyant vert clignote. Sans alimentation, le bouton reste inactif et l'appareil ne s'allume pas. Consultez le chapitre 7 pour plus de détails sur les indicateurs.

**Uniquement pour les produits BLUETTI.

4. Installation

Installez le CHARGER 2 à l'intérieur de l'habitacle ou du coffre du véhicule, à proximité de la station d'alimentation portable.

Choisissez un endroit sec, exempt d'autres substances et non sensible aux températures élevées.

Étape 1 : Sélectionnez un emplacement approprié, en laissant au moins 20 cm d'espace libre tout autour du CHARGER 2.

Étape 2 : Fixez le CHARGER 2 en place avec quatre vis autotaraudeuses.

Attention :

- Ne placez pas l'évent vers le haut pour éviter toute obstruction et assurer une bonne circulation de l'air.
- Une ventilation insuffisante peut réduire les performances ou déclencher une protection contre la surchauffe.

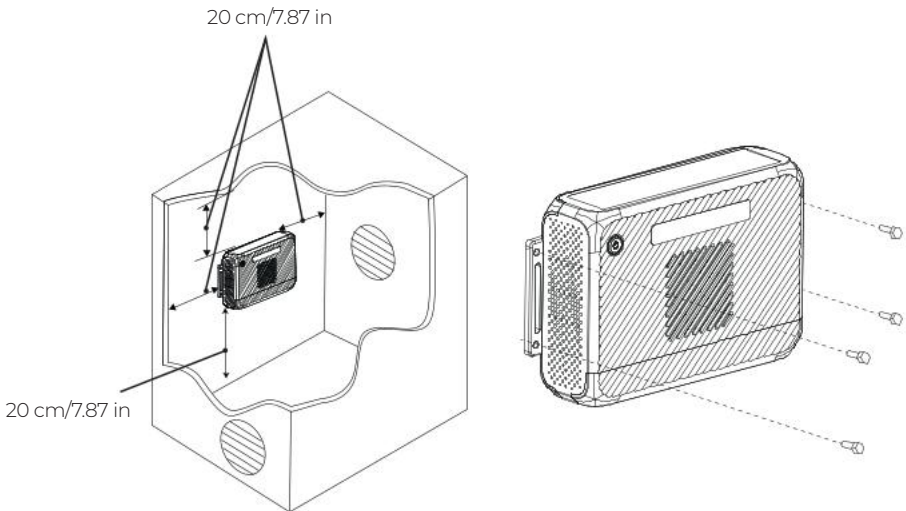

5. Câblage

Consignes de sécurité

- Confiez l'ensemble du câblage à un professionnel qualifié.
- Portez un équipement de protection tel que des lunettes et des gants de sécurité pendant l'opération.
- Acheminez les câbles loin de la chaleur, des bords tranchants et des points de friction. Fixez-les pour éviter tout dommage ou toute connexion desserrée.
- Suivez toujours les instructions de sécurité du fabricant de la batterie lors de l'installation.
- Ne démarrez pas le véhicule et ne mettez pas l'appareil sous tension tant que tout le câblage n'est pas terminé et vérifié.
- Éteignez l'unité et débranchez tous les appareils avant d'effectuer des modifications de câblage.
- Lorsque vous utilisez des panneaux solaires, assurez-vous que leur tension en circuit ouvert se situe dans la plage d'entrée CC de la station d'alimentation.
- Assurez-vous de faire correspondre correctement les bornes positives et négatives pour éviter d'endommager l'appareil.
- Serrez les vis avec un couple d'environ 1 N·m.

Préparation

- Assurez-vous que le véhicule n'est pas démarré et que sa batterie est en bon état.
- Assurez-vous que la batterie du véhicule est soit une batterie standard de 12 V ou 24 V, soit deux batteries de 12 V connectés en série.
- Assurez-vous que les produits BLUETTI sont compatibles avec le CHARGER 2.
- Préparez un tournevis cruciforme et les câbles de connexion nécessaires.

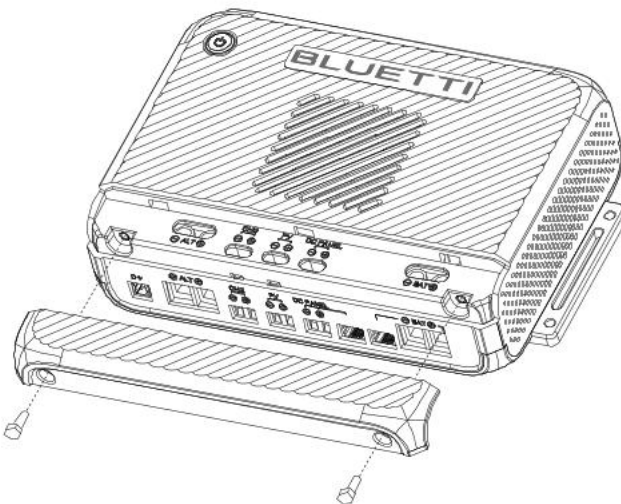

Fonctionnement

Étape 1 : Retirez les vis inférieures et soulevez le couvercle supérieur.

Étape 2 : Desserrez les vis situées au-dessus des ports pour accéder aux trous de fixation.

Étape 3 : Connectez les câbles au CHARGER 2, puis serrez fermement les vis pour les fixer.

Étape 4 : Installez le fusible.

Étape 5 : Connectez-vous à la batterie de la voiture.

Étape 6 : Remettez le couvercle supérieur en place.

Étape 7 : Vérifiez toutes les connexions deux fois.

Étape 8 : Démarrez le véhicule.

Remarque : Remarque : Vous pouvez vérifier l'état de charge sur l'écran de la borne de recharge ou dans l'application.

5.1 Connexion aux produits BLUETTI

Via CHG (sortie de la station d'alimentation)

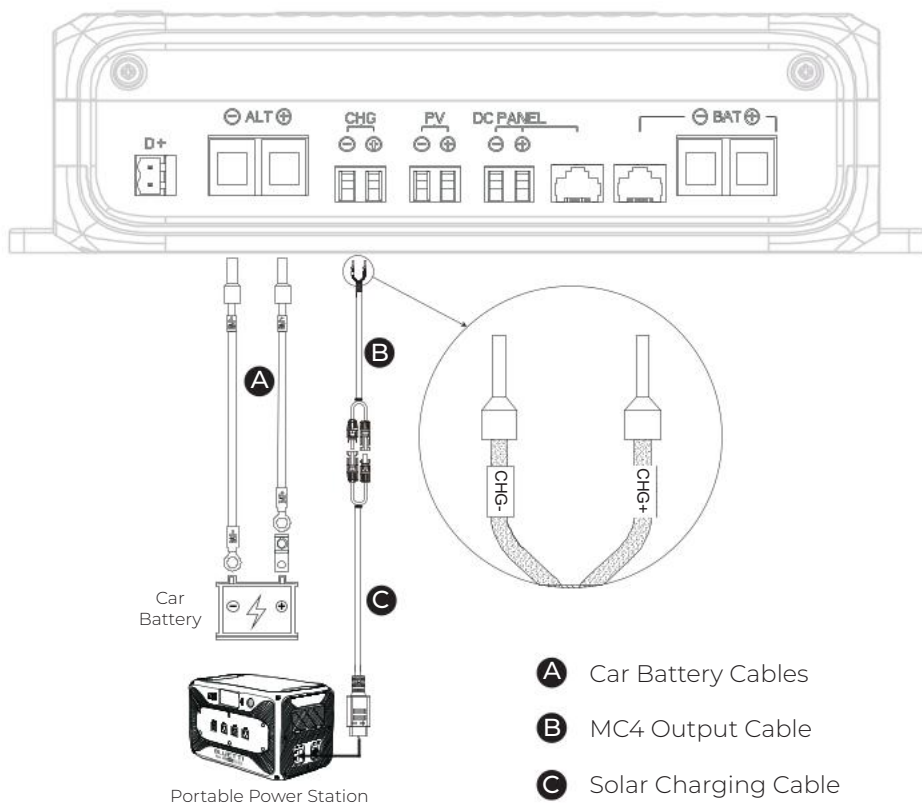

Via BAT (port d'alimentation bidirectionnel)

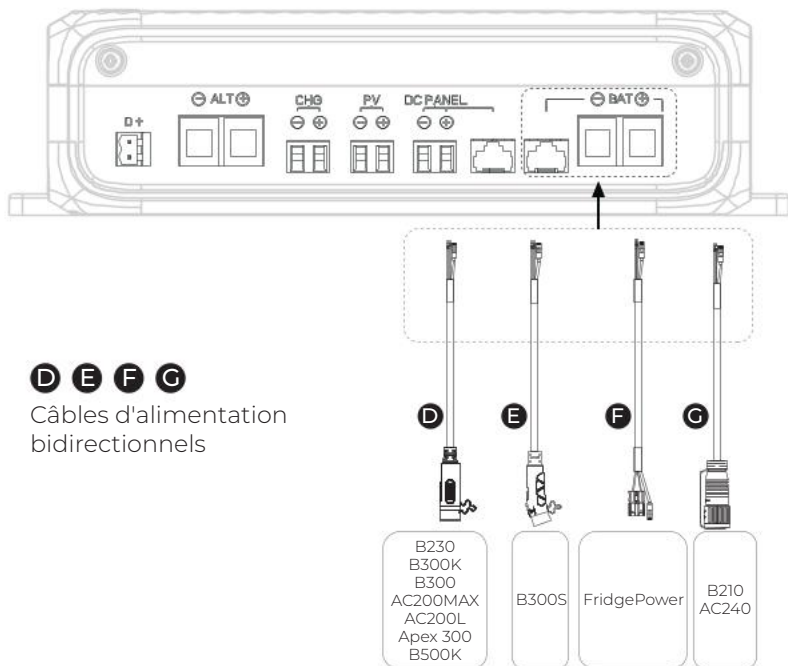

5.2 Connexion à d'autres entrées

Panneau solaire

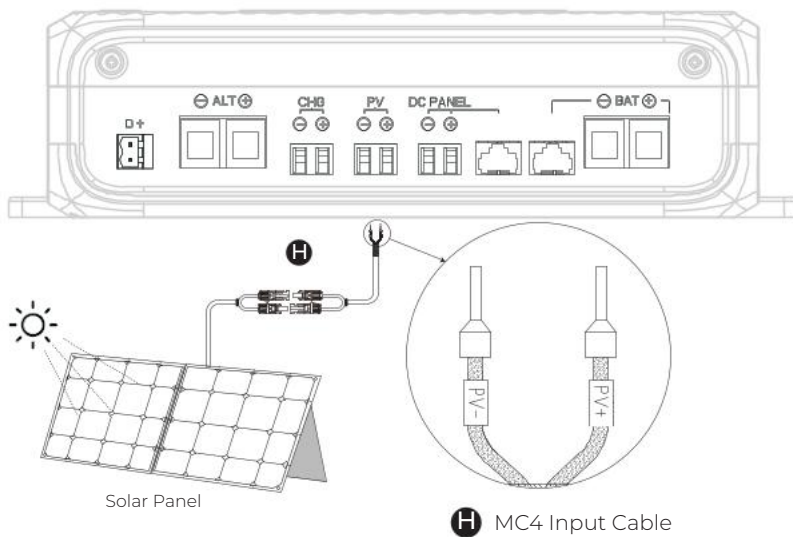

Alternateur intelligent

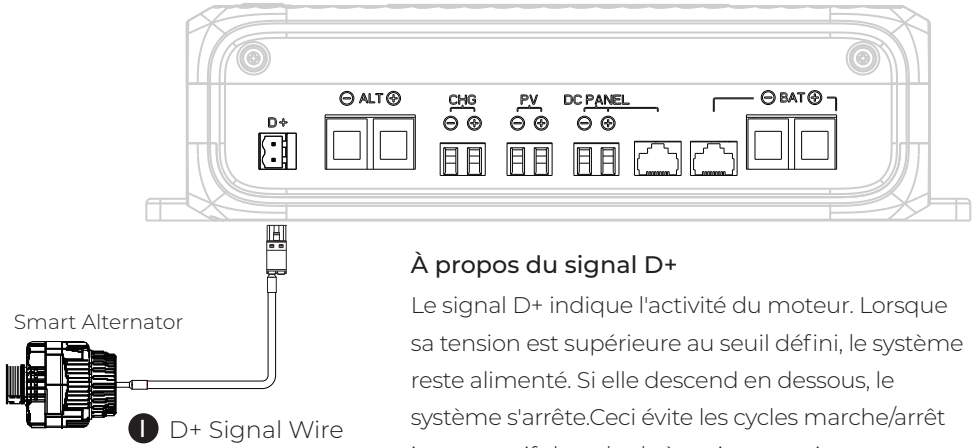

5.3 Connexion au DC Hub

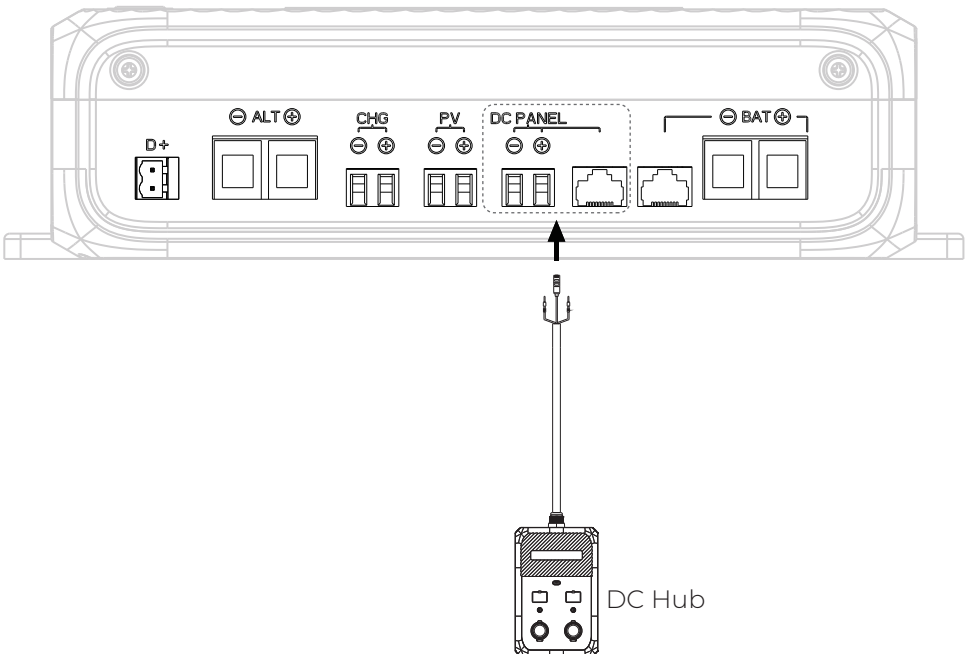

6. Voyant du bouton d'alimentation

État	Description
Vert pulsant	Mise en veille
Vert fixe	Fonctionnement normal
Rouge clignotant	Alarme
Rouge fixe	Défaut non récupérable

7. Caractéristiques

Modèle	CHARGER 2
Dimensions (L x l x H)	265 x 169 x 69,7 mm
Poids	1,59 kg
Température de fonctionnement	-20 °C à 60 °C (la puissance diminue au-dessus de 40 °C)
Température de stockage	-20 °C à 60 °C
Humidité de fonctionnement	10 % à 90 %
Niveau de bruit	50 dB max.
Altitude de fonctionnement	< 2 000 m
Indice de protection	IP20
Entrée/Sortie de la batterie de voiture (ALT)	800 W, 12,8 V==62,5 A, 25,6 V==31,3 A
Port d'alimentation bidirectionnel (BAT)	1 000 W, 19,2 V==52 A, 25,6 V==39 A, 51,2 V==19,5 A
Entrée solaire (PV)	600 W, 13 V-50 V==20 A
Sortie de la station d'alimentation (CHG)	1 200 W, 12 V-56 V==24 A
Port du panneau 48 V CC (DC Hub)	600 W, 40 V-58,5 V==12,5 A

8. Dépannage

Code d'erreur	Description	Solutions
G001	Surtension d'entrée	Assurez-vous que la tension en circuit ouvert du panneau solaire est comprise entre 13 V et 50 V.
G002	Défaut de précharge	Veillez contacter le service client BLUETTI pour obtenir de l'aide.
G003	Surintensité d'entrée	<ol style="list-style-type: none">1. Vérifiez que les ports ne présentent aucun dommage ni aucun objet étranger.2. Inspectez les câbles pour détecter tout signe de dommage.
G004	Court-circuit de sortie	<ol style="list-style-type: none">1. Vérifiez que les ports ne présentent aucun dommage ni aucun objet étranger.2. Inspectez les câbles pour détecter tout signe de dommage.3. Vérifiez que le DC Hub n'est pas endommagé.
G005	Sous-tension de sortie	<ol style="list-style-type: none">1. Vérifiez que les ports ne présentent aucun dommage ni aucun objet étranger.2. Inspectez les câbles pour détecter tout signe de dommage.3. Vérifiez que le DC Hub n'est pas endommagé.
G006	Surtension de sortie	Veillez contacter le service client BLUETTI pour obtenir de l'aide.
G007	Surchauffe	<ol style="list-style-type: none">1. Déconnectez toutes les charges. Vérifiez que le ventilateur ne tourne pas ou n'est pas obstrué par des objets étrangers.2. Assurez-vous que l'évent est dégagé.3. N'utilisez pas et ne stockez pas le CHARGER 2 dans des environnements à une température supérieure à 60 °C.
G008	Surcharge de sortie	<ol style="list-style-type: none">1. Vérifiez que les ports de sortie ne présentent aucun dommage ni aucun objet étranger.2. Inspectez les câbles de sortie pour détecter tout signe de dommage.3. Vérifiez que le DC Hub n'est pas endommagé.

Consultez l'application pour connaître le détail des erreurs et les solutions recommandées. Si le problème persiste, arrêtez immédiatement d'utiliser le produit et contactez le support BLUETTI pour obtenir de l'aide.

FAQ (Foire aux questions)

Q1 : Quand dois-je utiliser la charge inversée ou le mode Maintenance ?

R : La charge inversée recharge rapidement une batterie de voiture vide ou faible en cas d'urgence, tandis que le mode Maintenance fournit une charge continue à faible courant pour l'entretien quotidien de la batterie.

Q2 : L'installation du CHARGER 2 affectera-t-elle la garantie de mon véhicule ?

R : Pour vous assurer que votre garantie reste valide, veuillez vérifier auprès du constructeur de votre véhicule avant l'installation.

Q3 : Conseils pour l'entretien du CHARGER 2

R : Pour garder le CHARGER 2 en bon état :

- a. Vérifiez et serrez régulièrement les vis.
- b. Gardez-le propre et sec.
- c. Assurez une ventilation adéquate.

Q4 : Quel type de batterie de véhicule peut alimenter le CHARGER 2 ?

R : Utilisez une batterie de véhicule standard de 12 V ou 24 V, ou deux batteries de 12 V connectées en série.

Conformité

• Déclaration de la FCC

Cet appareil est conforme à la partie 15 des règles de la FCC. L'exploitation est autorisée aux deux conditions suivantes :

- (1) L'appareil ne doit pas produire de brouillage nuisible.
- (2) L'appareil doit accepter tout brouillage subi, même si le brouillage est susceptible d'en compromettre le fonctionnement.

Cet équipement a été testé et jugé conforme aux limites d'un appareil numérique de classe B, conformément à la partie 15 des règles de la FCC. Ces limites sont conçues pour fournir une protection raisonnable contre les brouillages nuisibles dans une installation résidentielle. Cet équipement génère, utilise et peut émettre de l'énergie radiofréquence et, s'il n'est pas installé et utilisé conformément aux instructions, peut provoquer un brouillage nuisible pour les communications radio. Il n'existe toutefois aucune garantie qu'aucun brouillage ne se produise dans une installation particulière. Si cet équipement provoque des brouillages nuisibles pour la réception radio ou télévision, ce qui peut être déterminé en éteignant et en rallumant l'équipement, il est recommandé d'essayer de corriger le brouillage par une ou plusieurs mesures suivantes :

- Réorienter ou déplacer l'antenne de réception.
- Augmenter la séparation entre l'équipement et le récepteur.
- Brancher l'équipement sur une prise d'un circuit différent de celui sur lequel le récepteur est branché.
- Consulter le revendeur ou un technicien radio/TV expérimenté pour obtenir de l'aide.

Mise en garde de la FCC : Tout changement ou modification non expressément approuvé par la partie responsable de la conformité pourrait annuler l'autorité de l'utilisateur à utiliser cet équipement.

REMARQUE IMPORTANTE : Déclaration de la FCC sur l'exposition aux rayonnements

Cet équipement est conforme aux limites d'exposition aux rayonnements de la FCC définies pour un environnement non contrôlé. Cet équipement doit être installé et utilisé avec une distance minimale de 20 cm entre le radiateur et votre corps.

• Mise en garde d'IC

Cet appareil contient des émetteurs/récepteurs exempts de licence conformes aux CNR d'Innovation, Sciences et Développement économique Canada exempts de licence. L'exploitation est autorisée aux deux conditions suivantes :

- (1) L'appareil ne doit pas produire de brouillage.
- (2) L'appareil doit accepter tout brouillage, même si le brouillage est susceptible d'en compromettre son fonctionnement.

Déclaration d'exposition aux RF : Cet équipement est conforme aux limites d'exposition aux rayonnements ISDE définies pour les environnements non contrôlés. Cet équipement doit être installé et utilisé avec une distance minimale de 20 cm entre le radiateur et votre corps.

CAN ICES (B) / NMB (B)

Need Help? We're here for you!

☎ +1 909-570-0909

Mon-Sat, 06:00-17:00 (PDT)

✉ service@bluettipower.com



@BLUETTI Official



@bluetti_inc



@bluetti.inc



@bluetti.inc

Visit Us

BLUETTI Power Inc.

6185 S Valley View Blvd, Ste D, Las Vegas, NV 89118, US

Warranty Card

Manufacture Date

Sale Date

File No.

Manufacturer

Warranty Instructions

1. The product comes with a 24-month warranty.
2. After-sale support: service@bluettipower.com
3. The warranty does not cover:
 - a. Damage caused by incorrect use, unauthorized repair, or disassembly.
 - b. Damage resulting from fire or force majeure events.
 - c. Lack of a clear, complete warranty card with the sales company seal.



BLUETTI

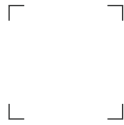

Certificate

Inspector: _____

QC: _____

Always Share Excellence

CHARGER 2

DC-DC-Ladegerät

Bedienerhandbuch Version 2.0

Wichtige Hinweise

- Für eine optimale Leistung **sollten Sie Ihr Gerät vor der erstmaligen Verwendung auf die neueste Firmware aktualisieren.**
- Lesen Sie dieses Handbuch vor der Verwendung sorgfältig durch und bewahren Sie es zum späteren Nachschlagen griffbereit auf.

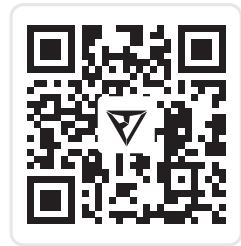

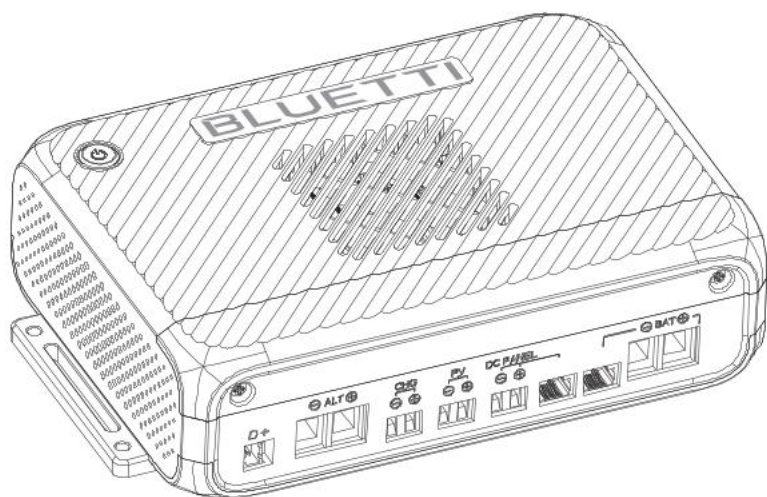

Rechtliche Hinweise

Kein Teil dieses Dokuments darf ohne vorherige schriftliche Zustimmung von Shenzhen PowerOak Newener Co., Ltd. in irgendeiner Form oder mit irgendwelchen Mitteln reproduziert oder übermittelt werden.

Hinweis

Für Produkte, Dienste und Funktionen von BLUETTI gelten die beim Kauf vereinbarten Geschäftsbedingungen. Bitte beachten Sie, dass einige der in diesem Handbuch beschriebenen Produkte, Dienste bzw. Funktionen im Rahmen Ihres Kaufvertrags möglicherweise nicht verfügbar sind. Sofern im Vertrag nichts anderes angegeben ist, übernimmt BLUETTI keinerlei ausdrückliche oder stillschweigende Zusicherungen oder Gewährleistungen in Bezug auf den Inhalt dieses Handbuchs.

Der Inhalt dieses Handbuchs kann ohne vorherige Ankündigung geändert werden. Die neueste Version erhalten Sie von:

<https://www.bluettipower.com/pages/user-guides>

Wenn Sie Fragen oder Bedenken zu diesem Handbuch haben, wenden Sie sich bitte an den BLUETTI-Support, um weitere Unterstützung zu erhalten.

Inhalt

1	Sicherheitshinweise	53
	1.1 Wichtige Richtlinien	53
	1.2 Wichtige Sicherheitshinweise	53
	1.3 Betriebsrichtlinien	54
2	Packliste	55
3	Lernen Sie Ihren CHARGER 2 kennen	57
	3.1 Abmessungen	57
	3.2 Einleitung	57
	3.3 Übersicht	59
4	Installation	60
5	Verdrahtung	61
	5.1 Herstellen einer Verbindung zu BLUETTI-Geräten	62
	5.2 Anschluss an andere Eingänge	63
	5.3 Anschluss an DC Hub	64
6	Anzeige für Netzschalter	65
7	Spezifikationen	65
8	Fehlerbehebung	66
	FAQ (Häufig gestellte Fragen)	67

1. Sicherheitshinweise

Bitte lesen Sie vor der Verwendung dieses Produkts das Handbuch sorgfältig durch und befolgen Sie alle Sicherheitshinweise. Achten Sie besonders auf die **Warnungen, Vorichts- und Sicherheitshinweise, Anmerkungen**, und andere Sicherheitshinweise im Handbuch und am Produkt selbst. Wenn Sie Fragen haben oder auf eine Situation stoßen, die in diesem Handbuch nicht behandelt wird, wenden Sie sich bitte an uns. Unsachgemäßer Gebrauch oder unbefugte Bedienung können zu Schäden oder Verletzungen führen, die nicht durch die Garantie abgedeckt sind.

1.1 Wichtige Richtlinien

Für optimale Leistung und Sicherheit befolgen Sie bitte diese wichtigen Richtlinien:

- Lesen Sie alle Anweisungen und Warnungen zum CHARGER 2, zur Autobatterie und zu BLUETTI-Produkten.
- Betreiben und lagern Sie das Produkt stets unter den in diesem Handbuch angegebenen Bedingungen.
- Stellen Sie sicher, dass das Produkt unter Einhaltung aller relevanten Normen und Vorschriften verwendet wird.
- Verwenden Sie eine Standard-Autobatterie mit 12 V oder 24 V oder zwei in Reihe geschaltete 12-V-Batterien.
- Vergewissern Sie sich, dass die Ausgangsspannung des Produkts innerhalb der Eingangsgleichspannung der mobilen Stromversorgung liegt.
- Warnung: Kabeladern mit einer Isolierung verwenden, die für mindestens 80 °C ausgelegt ist. Bei der Strombelastbarkeit von Kabeladern ist eine maximale Anschluss temperatur von 120 °C zu berücksichtigen.

BLUETTI haftet nicht für die folgenden Situationen oder daraus resultierende Folgen:

- Schäden, die durch Naturkatastrophen wie Erdbeben, Brände, Überschwemmungen, Stürme oder Schlammlawinen verursacht wurden.
- Schäden, die während des Transports durch den Kunden auftreten.
- Probleme, die durch unsachgemäße Lagerung oder Verwendung außerhalb der in diesem Handbuch angegebenen Bedingungen verursacht werden.
- Auf Fahrlässigkeit, Missbrauch oder vorsätzliche Schädigung durch den Kunden zurückzuführende Schäden.
- Systemschäden, die durch Dritte oder Kunden verursacht wurden, einschließlich unsachgemäßer Handhabung oder Installation, die nicht gemäß den Anweisungen im Handbuch erfolgt.
- Durch unbefugte Reparaturen, Modifikationen oder das Entfernen von Produktetiketten verursachte Schäden.
- Schäden oder negative Folgen können entstehen, wenn Geräte mit Strom versorgt werden, die nicht von BLUETTI hergestellt wurden.
- Unfälle oder Sicherheitsbedenken, die sich aus der Verwendung des Produkts in kritischen Anwendungen ergeben, wie z. B. im Nuklear-, Luftfahrt- oder Medizinbereich, wo eine hohe Zuverlässigkeit für die persönliche Sicherheit oder den Betrieb unabdingbar ist.

1.2 Wichtige Sicherheitshinweise

Bewahren Sie diese Anleitung auf – sie enthält wichtige Sicherheitshinweise.







- **WARNUNG** – Eine Batterie kann ein Risiko für Stromschläge, Verbrennungen durch hohen Kurzschlussstrom, Brände oder Explosionen durch austretende Gase darstellen. Beachten Sie die entsprechenden Vorsichtsmaßnahmen.
- **WARNUNG** – Dieses Gerät nutzt Komponenten, die zur Erzeugung von Lichtbögen oder Funken neigen. Um Brände oder Explosionen zu vermeiden, installieren Sie es nicht in Fächern, die Batterien oder brennbare Materialien enthalten.
- **WARNUNG** – Vor dem Austausch der Sicherung bitte die Stromversorgung trennen.
- **WARNUNG** – Vor der Wartung bitte alle Stromquellen trennen.
- **VORSICHT** – Zum Verringern der Brandgefahr bitte nur Akkupacks verwenden, die über ein integriertes Batteriemanagementsystem und alle erforderlichen Schutzvorrichtungen für den Akkupack verfügen.
- **VORSICHT** – Um Brände zu vermeiden, dürfen die Lüftungsöffnungen nicht abgedeckt oder blockiert werden. Nicht in einem Fach ohne Abstand montieren. Dies kann zu Überhitzung führen.
- Eine ordnungsgemäße Entsorgung der Batterien ist erforderlich. Örtliche Entsorgungsvorschriften sind einzuhalten.
- Die Sicherung nur durch eine Sicherung gleichen Typs und mit den gleichen Nennwerten ersetzen.
- Das Fahrzeug vor der Installation oder vor elektrischen Arbeiten stets abstellen.
- Reinigen Sie das Produkt nicht mit Wasser.
- Das Gerät von Wärmequellen oder Umgebungen mit hohen Temperaturen fernhalten.
- Verwenden Sie das Produkt niemals in der Nähe offener Flammen, explosiver Gase oder in Umgebungen mit Rauch, Dämpfen oder anderen gefährlichen Bedingungen.
- Das Gerät nicht in Umgebungen mit Salznebel oder hoher Luftfeuchtigkeit lagern oder verwenden.
- Während des Gerätebetriebs dürfen keine metallischen Werkzeuge oder Gegenstände berührt werden.
- Vergewissern Sie sich vor der Verwendung, dass das Gerät völlig trocken ist.
- Das Gerät an einem kühlen, trockenen Ort mit guter Belüftung lagern und verwenden.
- Öffnen oder modifizieren Sie das Produkt nicht selbst. Reparaturen oder der Austausch von Teilen dürfen nur von qualifiziertem Fachpersonal unter Verwendung von BLUETTI-zugelassenen Komponenten und Kabeln durchgeführt werden, um die Gefahr von Bränden, Stromschlägen oder anderen Verletzungen zu vermeiden.
- Stellen Sie die Verwendung des Geräts im Falle einer Fehlfunktion sofort ein.
- Das Gerät und sein Zubehör regelmäßig auf Beschädigungen oder Verschleißerscheinungen kontrollieren. Wenn das Gerätegehäuse Risse aufweist, es nicht betreiben. Wenden Sie sich an den BLUETTI-Support oder Ihren lokalen BLUETTI-Händler.
- Bewahren Sie das Produkt außerhalb der Reichweite von Kindern und Haustieren auf.

1.3 Betriebsrichtlinien

- Alle Schrauben fest anziehen.
- Achten Sie darauf, dass die Plus- und Minuspole richtig zugeordnet sind und nichts verpolt ist.
- Schließen Sie die Kabel zuerst an den CHARGER 2 und dann an die Autobatterie an.
- Vergewissern Sie sich vor der Verwendung, dass das Gerät fest installiert ist.

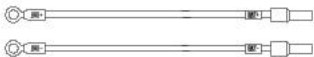
2. Packliste

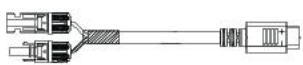



Standardzubehör *

Artikel	Bild
CHARGER 2 DC-DC-Ladegerät	
6 selbstschneidende Schrauben	
75 A Fuse**	
Autobatteriekabel** (5 m, 6 AWG)	
MC4-Eingangskabel (200 mm)	
MC4-Ausgangskabel (200 mm)	
Solarladekabel (MC4 bis XT60, 0,5 m)	
Dokumentation	
Bidirektionales Stromkabel (0,6m, für B230, B300K, B300, AC200MAX, AC200L, Apex 300, B500K)	

*Details zur Verkabelung finden Sie in Abschnitt 3.2 und Kapitel 5.

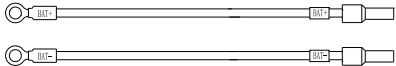
**Nur im Pro-Paket enthalten.

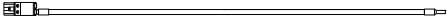
Folgendes optionale Zubehör ist nicht im Lieferumfang enthalten. Optionales Zubehör können Sie bei <https://www.bluettipower.com/> erwerben

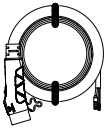
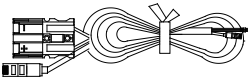
Artikel	Bild
Autobatterie kabel (8 m/26,25 Fuß, 6 AWG)	
75-A-Sicherung	
D+ Signalkabel (5 m/16,4 ft, für Smart-Lichtmaschine)	
Bidirektionales Stromkabel (0.65m, für B210, AC240)	
Bidirektionales Stromkabel (0.65m, für B300S)	
Bidirektionales Stromkabel (0.52 m, für FridgePower)	

Hinweis: Wenden Sie sich zum Austausch des Eingangskabels oder der Sicherung an den BLUETTI-Support. Diese Aufgaben dürfen nur von qualifiziertem Technikpersonal durchgeführt werden.

Empfohlener Aderdurchmesser: 6 AWG

Sicherungs-nennwert: 75 A

3. Lernen Sie Ihren Charger 2 kennen

3.1 Abmessungen

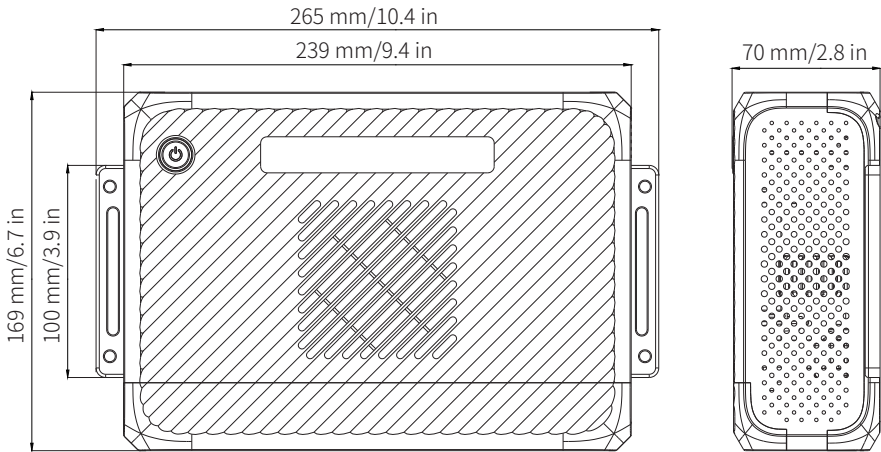

3.2 Einleitung

Der CHARGER 2 ermöglicht das schnelle Aufladen für BLUETTI-Stromversorgungen und kompatible Akkupacks unterwegs. Es bezieht überschüssigen Strom aus der Lichtmaschine Ihres Fahrzeugs und liefert in Kombination mit Solarmodulen oder Akkupacks wie dem B300K bis zu 1.400 W Eingangsleistung. In Verbindung mit dem DC Hub liefert es zuverlässig Strom für Gleichstromgeräte in Ihrem Fahrzeug. Dank intelligenter Stromumschaltung bleiben Sie betriebsbereit – wenn Ihre angeschlossene Batterie fast entladen ist, lädt sie sich automatisch über die Lichtmaschine oder Solaranlage auf. Wenn Ihre Autobatterie leer ist, lädt sie sich durch Umkehlradung mithilfe von Solar- oder BLUETTI-Geräten wieder auf. Mit der BLUETTI-App lässt sich der Ladevorgang in Echtzeit überwachen und anpassen. Weitere Informationen finden Sie im *Bedienerhandbuch für die CHARGER 2-App*.

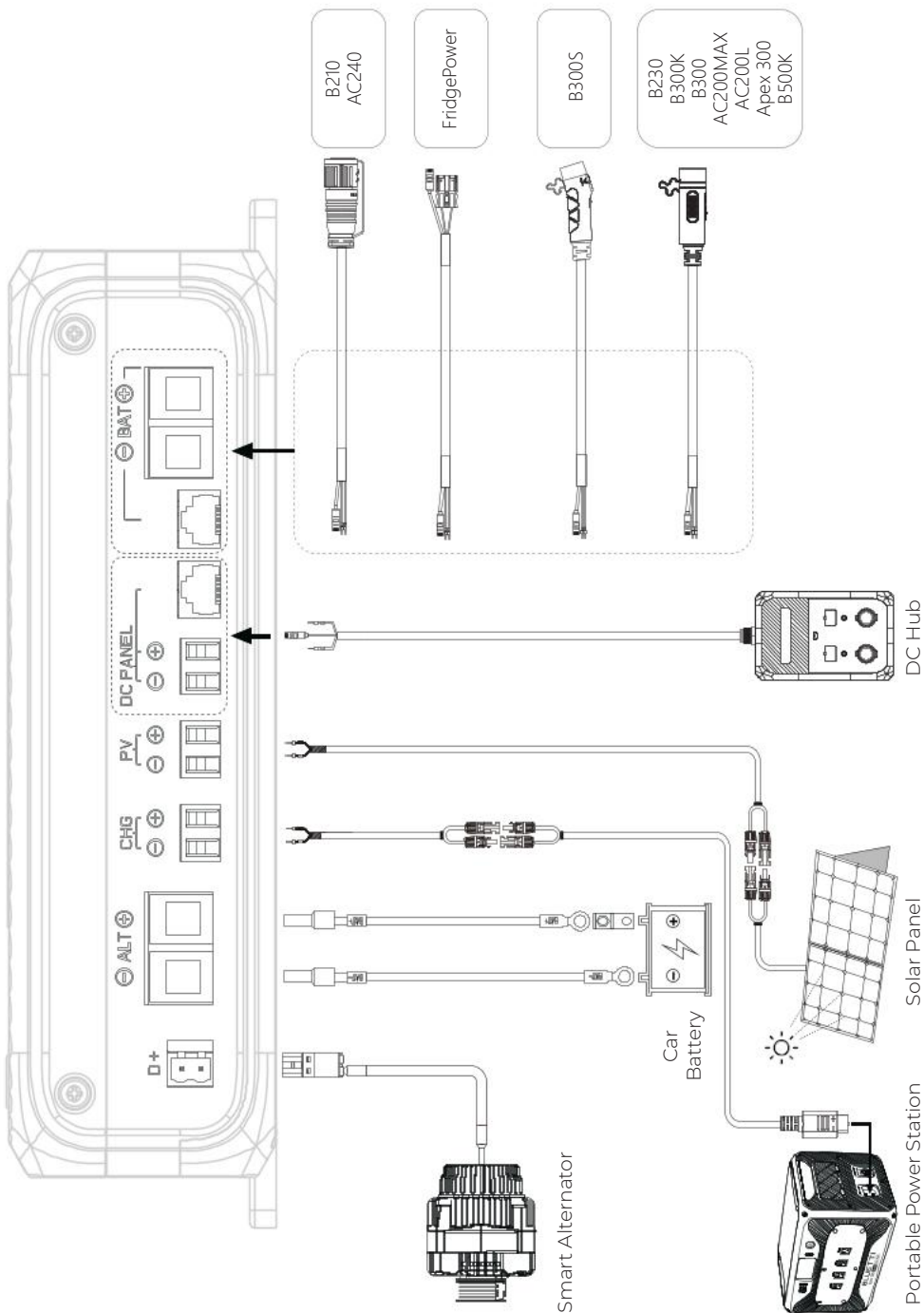

3.3 Übersicht

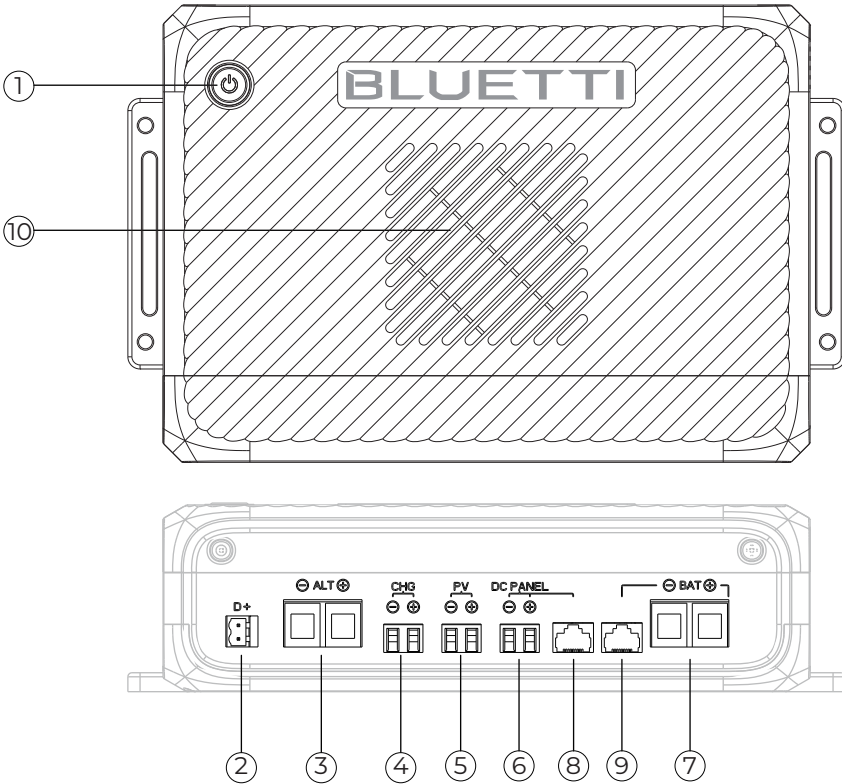

- | | |
|--------------------------------------|---|
| ① Netzschalter* | ⑥ 48 V-DC-Panelanschluss (DC Hub) |
| ② Signalanschluss D+ | ⑦ Bidirektionaler Stromanschluss (BAT)** |
| ③ Autobatterie-Eingang/Ausgang (ALT) | ⑧ COM-Anschluss für 48 V-DC-Panelanschluss (DC Hub) |
| ④ Stromversorgungsleistung (CHG) | ⑨ COM-Anschluss für BLUETTI-Geräte |
| ⑤ Solareingang (PV) | ⑩ Entlüftung |

*Sobald eine Stromversorgung angeschlossen ist, leuchtet die Anzeige grün. Ohne Stromversorgung reagiert die Taste nicht und das Gerät lässt sich nicht einschalten. Weitere Informationen zur Anzeige finden Sie in Kapitel 7.

**Nur für BLUETTI-Geräte.

4. Installation

Installieren Sie den CHARGER 2 in der Kabine oder im Kofferraum des Fahrzeugs, in der Nähe der mobilen Stromversorgung.

Einen trockenen Bereich wählen, der frei von anderen Substanzen und nicht anfällig für hohe Temperaturen ist.

Schritt 1: Wählen Sie einen geeigneten Standort und halten Sie an allen Seiten von CHARGER 2 einen Abstand von mindestens 20 cm ein.

Schritt 2: Befestigen Sie den CHARGER 2 mit vier selbstschneidenden Schrauben.

⚠ Achtung:

- Die Lüftung nicht nach oben richten, um Verstopfungen zu vermeiden und einen ordnungsgemäßen Luftstrom sicherzustellen.
- Unzureichende Belüftung kann die Leistung verringern oder den Überhitzungsschutz auslösen.

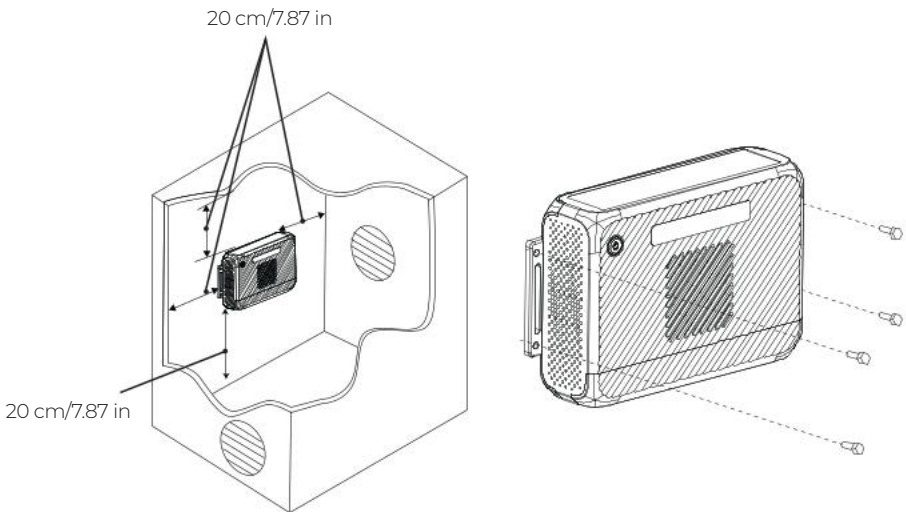

5. Verdrahtung

Sicherheitshinweise

- Überlassen Sie die gesamte Verkabelung einem qualifizierten Fachmann.
- Tragen Sie während des Betriebs Schutzausrüstung wie Schutzbrille und Handschuhe.
- Kabel nicht an Wärmequellen, scharfen Kanten und Reibungspunkten verlegen. Bitte fixieren, um Schäden oder lose Verbindungen zu vermeiden.
- Beachten Sie bei der Installation stets die Sicherheitshinweise des Batterieherstellers.
- Das Fahrzeug erst starten und das Gerät erst einschalten, bis die gesamte Verkabelung abgeschlossen und überprüft ist.
- Schalten Sie das Gerät aus und trennen Sie es von allen Geräten, bevor Sie Änderungen an der Verkabelung vornehmen.
- Achten Sie bei der Verwendung von Solarmodulen darauf, dass deren Leerlaufspannung innerhalb des Gleichstrom-Eingangsbereichs der Stromversorgung liegt.
- Achten Sie darauf, dass die Plus- und Minuspole korrekt angeschlossen sind, um eine Beschädigung des Geräts zu vermeiden.
- Die Schrauben mit einem Drehmoment von etwa **1 N·m** festziehen.

Vorbereitung

- Vergewissern Sie sich, dass das Fahrzeug abgestellt und die Batterie in gutem Zustand ist.
- Vergewissern Sie sich, dass es sich bei der Fahrzeugbatterie entweder um einen Standard-Akku mit 12 V oder 24 V oder zwei in Reihe geschaltete 12-V-Akkus handelt.
- Vergewissern Sie sich, dass BLUETTI-Geräte mit CHARGER 2 kompatibel sind.
- Einen Kreuzschlitzschraubendreher und die benötigten Anschlusskabel bereitlegen.

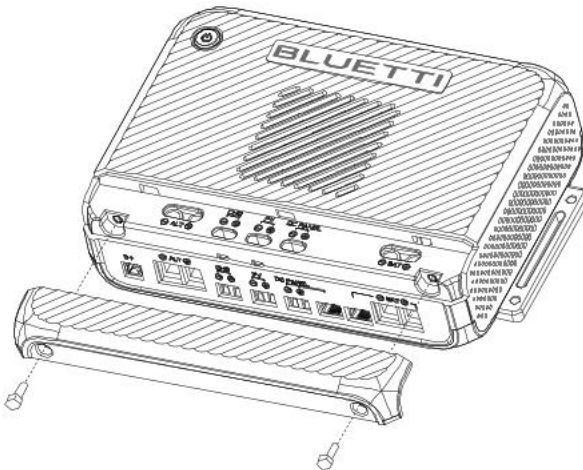

Betrieb

Schritt 1: Entfernen Sie die unteren Schrauben und heben Sie die obere Abdeckung ab.

Schritt 2: Lösen Sie die Schrauben über den Anschlüssen, um an die Befestigungslöcher zu gelangen.

Schritt 3: Schließen Sie die Kabel an das Ladegerät 2 an und ziehen Sie die Schrauben fest.

Schritt 4: Setzen Sie die Sicherung ein.

Schritt 5: Schließen Sie das Ladegerät an die Autobatterie an.

Schritt 6: Bringen Sie die obere Abdeckung wieder an.

Schritt 7: Überprüfen Sie alle Verbindungen.

Schritt 8: Starten Sie das Fahrzeug.

Hinweis: Sie können den Ladestatus auf dem Display der Powerstation oder in der App überprüfen.

5.1 Herstellen einer Verbindung zu BLUETTI-Geräten Über CHG (Stromausgang)

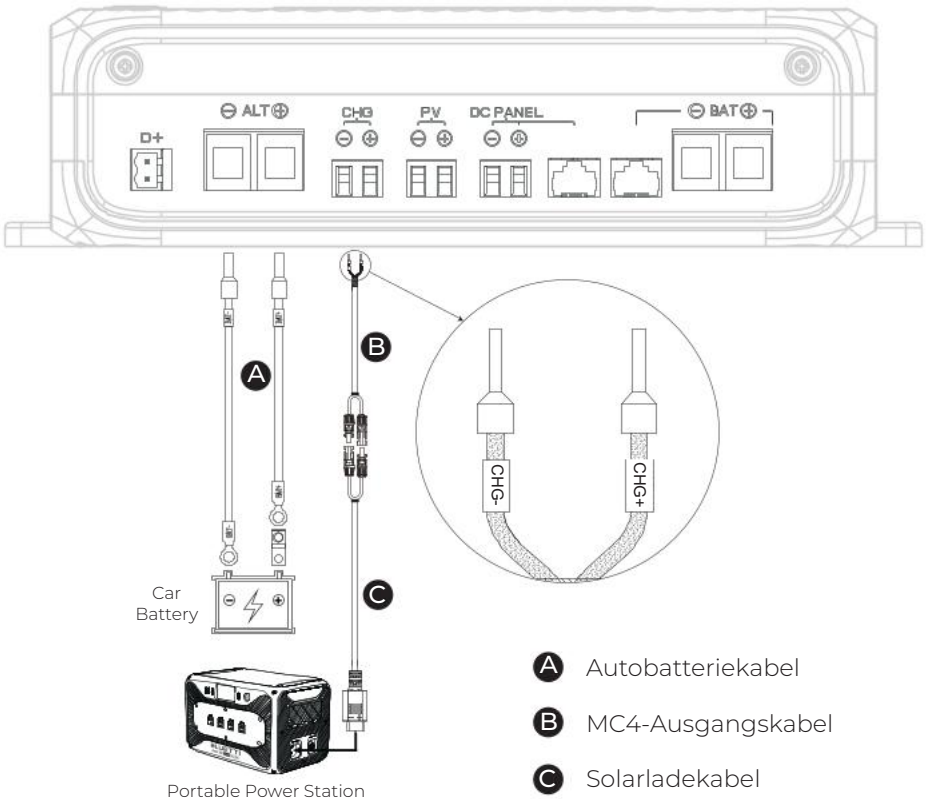

Über BAT (Bidirektionaler Stromanschluss)

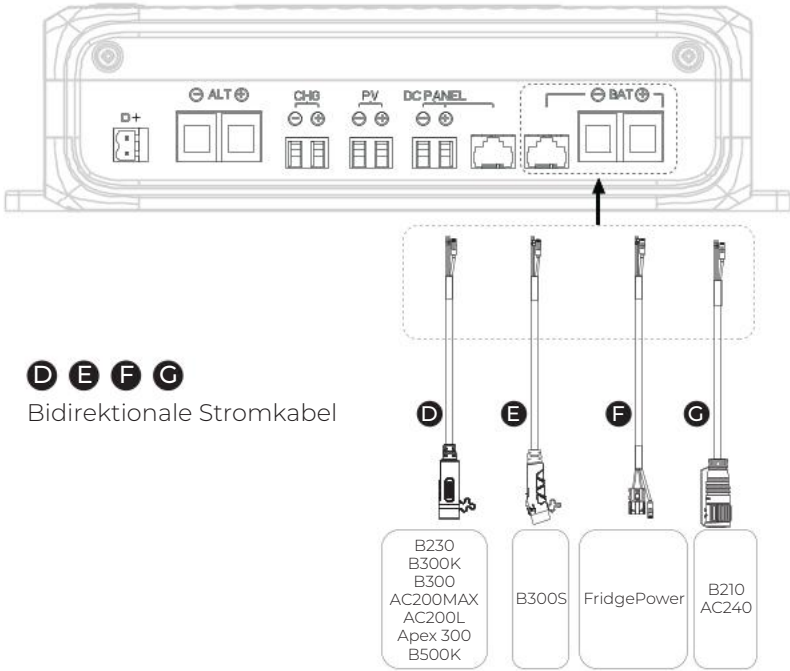

D E F G

Bidirektionale Stromkabel

5.2 Anschluss an andere Eingänge

Solarmodul

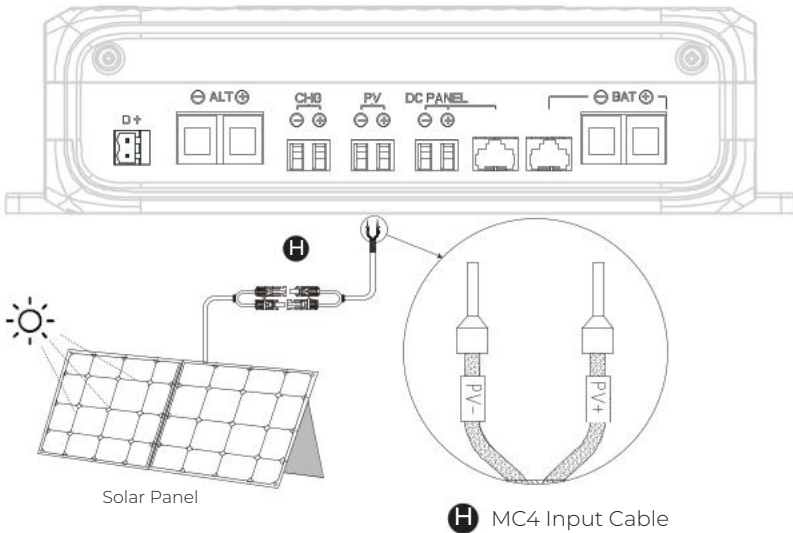

Intelligente Lichtmaschine

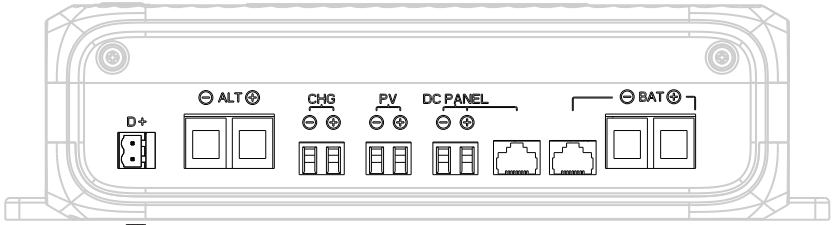

Smart Alternator

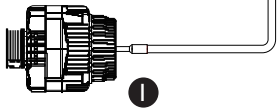

D+ Signal Wire

Zum D+-Signal

Das D+-Signal zeigt die Motoraktivität an. Solange seine Spannung über dem eingestellten Schwellenwert liegt, bleibt das System eingeschaltet. Fällt sie darunter, schaltet sich das System ab.

Dies verhindert unerwünschtes Starten und Stoppen während kurzer Pausen und sorgt für einen ruhigeren und stabileren Betrieb.

5.3 Anschluss an DC Hub

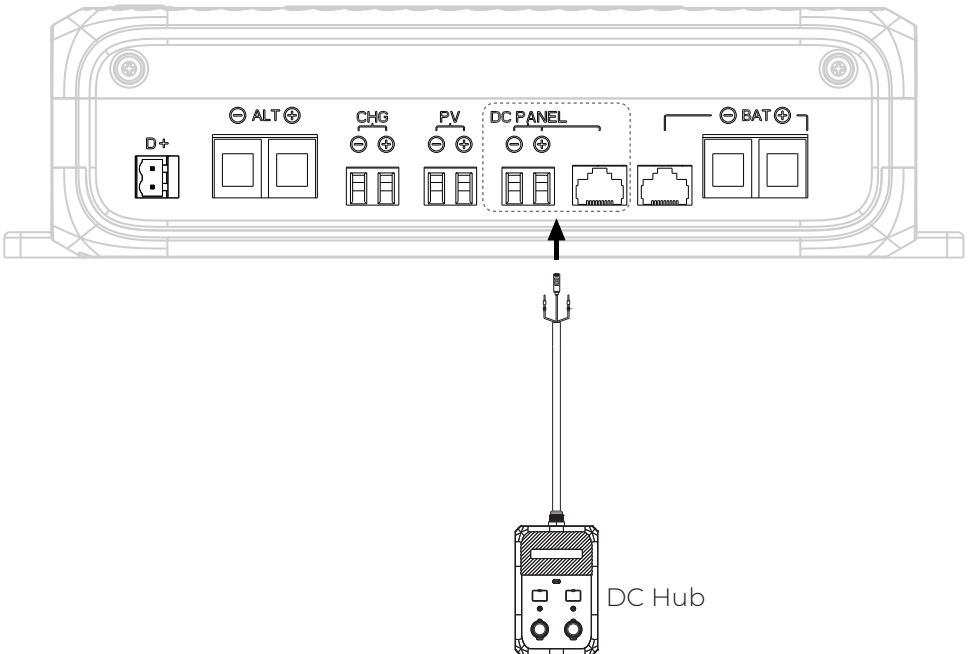

6. Anzeige für Netzschalter

Status	Beschreibung
Langsam grün blinkend	Standby
Durchgehend grün	Normalbetrieb
Rot blinkend	Alarm
Durchgehend rot	Nicht behebbare Störung

7. Spezifikationen

Modell	CHARGER 2
Größe (L×B×H)	265 × 169 × 69,7 mm
Gewicht	1,59 kg
Betriebstemperatur	-20 °C bis 60 °C (Leistung nimmt über 40 °C ab)
Lagertemperatur	-20 °C bis 60°C
Betriebsluftfeuchtigkeit	10 % bis 90 %
Geräuschpegel	max. 50 dB
Betriebshöhe	< 2.000 m
Schutzart	IP20
Autobatterie-Eingang/Ausgang (ALT)	800 W, 12,8 V==62,5 A, 25,6 V==31,3 A
Bidirektionaler Stromanschluss (BAT)	1.000 W, 19,2 V==52 A, 25,6 V==39 A, 51,2 V==19,5 A
Solareingang (PV)	600 W, 13 V–50 V==20 A
Stromversorgungsleistung (CHG)	1.200 W, 12 V–56 V==24 A
48 V-DC-Panelanschluss (DC Hub)	600 W, 40 V–58,5 V==12,5 A

Funkfrequenz

	Betriebsfrequenz	Maximale Sendeleistung	Modulationsmodus
WIFI	2412MHz~2472MHz	≤20dBm	DBPSK/DQPSK/CCK/ BPSK/QPSK/16QAM/64QAM
BLE5.0	2402MHz~2480MHz	≤10dBm	GFSK

8. Fehlerbehebung

Fehlercode	Beschreibung	Lösungen
G001	Eingangsüberspannung	Vergewissern Sie sich, dass die Leerlaufspannung des Solarpanels zwischen 13 V und 50 V liegt.
G002	Vorladefehler	Bitte wenden Sie sich für Hilfe an den BLUETTI-Support.
G003	Eingangsüberstrom	1. Überprüfen Sie die Anschlüsse auf Beschädigungen oder Fremdkörper. 2. Überprüfen Sie die Kabel auf Anzeichen von Beschädigungen.
G004	Ausgangskurzschluss	1. Überprüfen Sie die Anschlüsse auf Beschädigungen oder Fremdkörper. 2. Überprüfen Sie die Kabel auf Anzeichen von Beschädigungen. 3. Prüfen Sie, ob der DC Hub beschädigt ist.
G005	Ausgangsunterspannung	1. Überprüfen Sie die Anschlüsse auf Beschädigungen oder Fremdkörper. 2. Überprüfen Sie die Kabel auf Anzeichen von Beschädigungen. 3. Prüfen Sie, ob der DC Hub beschädigt ist.
G006	Ausgangsüberspannung	Bitte wenden Sie sich für Hilfe an den BLUETTI-Support.
G007	Übertemperatur	1. Trennen Sie alle Lasten. Überprüfen Sie, ob sich der Lüfter dreht oder durch Fremdkörper blockiert ist. 2. Vergewissern Sie sich, dass die Lüftung frei ist. 3. Den CHARGER 2 nicht in Umgebungen mit über 60 °C verwenden oder lagern.
G008	Ausgangsüberlastung	1. Überprüfen Sie die Ausgangsanschlüsse auf Beschädigungen oder Fremdkörper. 2. Überprüfen Sie die Ausgangskabel auf Anzeichen von Beschädigungen. 3. Prüfen Sie, ob der DC Hub beschädigt ist.

Überprüfen Sie die App auf Fehlerdetails und empfohlene Lösungen. Falls das Problem weiterhin auftritt, die Verwendung des Produkts sofort einstellen. Wenden Sie sich an den BLUETTI-Support, um Hilfe zu erhalten.

FAQ (Häufig gestellte Fragen)

Frage 1: Wann sollte ich den Umkehrlade- bzw. Wartungsmodus verwenden?

A: Umkehrladen lädt eine entladene oder schwache Autobatterie im Notfall schnell wieder auf, während der Wartungsmodus eine kontinuierliche Ladung mit niedriger Stromstärke für die tägliche Batteriepflege bietet.

Frage 2: Wirkt sich die Installation von CHARGER 2 auf die Garantie meines Fahrzeugs aus?

A: Um sicherzustellen, dass Ihre Garantie gültig bleibt, sollten Sie sich vor der Installation bitte an Ihren Fahrzeughersteller wenden.

Frage 3: Tipps zur Wartung von CHARGER 2

- A:** So halten Sie den CHARGER 2 in gutem Zustand:
- Schrauben regelmäßig kontrollieren und gegebenenfalls nachziehen.
 - Halten Sie ihn sauber und trocken.
 - Sorgen Sie für ausreichende Belüftung.

Frage 4: Welcher Fahrzeugbatterietyp kann den CHARGER 2 mit Strom versorgen?

A: Verwenden Sie eine Standard-Fahrzeugbatterie mit 12 V oder 24 V oder zwei in Reihe geschaltete 12-V-Batterien.

EU DECLARATION OF CONFORMITY

Hereby, Shenzhen Poweroak Newener Co,Ltd declares that the equipment type CHARGER 2 is in compliance with Directives 2014/53/EU and 2011/65/EU.The full text of the EU declaration of conformity is available at the following internet address:
https://cdn.shopify.com/s/files/1/0610/6424/9522/files/Charger_2_CE_DOC.pdf?v=1758103906

Need Help? We're here for you!

Customer Service (DE)

☎ +49 0800 6273016 (Monday to Friday: 9:00 - 12:00, 13:00 - 18:00)

✉ sale-de@bluettipower.com

Customer Service (UK)

☎ +44 8000472906 (Monday to Friday 8:00 - 12:00, 13:00 - 17:00)

✉ sale-uk@bluettipower.com

Customer Service (EU & Ukraine)

☎ +49 8006273016 (Monday to Friday 9:00 - 12:00, 13:00 - 18:00)

✉ sale-eu@bluettipower.com

Customer Service (FR)

☎ +33 257588052 (Monday to Friday 8:00 - 12:00, 13:00 - 17:00)

✉ sale-fr@bluettipower.com

Customer Service (IT)

☎ +39 0810808309 (Monday to Friday 8:00 - 12:00, 13:00 - 17:00)

✉ sale.it@bluettipower.com

Customer Service (ES)

☎ +34 912159066 (Monday to Friday 8:00 - 12:00, 13:00 - 17:00)

✉ bluetti-es@bluettipower.com

Visit Us

EU REP

Company: POWEROAK GmbH

Address: Schumannstraße 27, 6th Floor, 60325 Frankfurt am Main

UK REP

Company: POWEROAK ENERGY UK CO.,LTD

Address: Unit 2 NorthGate, Bolsover Business Park, Woodhouse Lane

Chesterfield England, S44 6BD

Garantiekarte

Herstellungsdatum

Verkaufsdatum

Datei nr

Hersteller

Hinweise zur Garantie

1. Für das Produkt gilt eine 24-monatige Garantie.
2. Kundenservice: service@bluettipower.com
3. Die Garantie deckt Folgendes nicht ab:
 - a. Schäden, die durch unsachgemäßen Gebrauch, nicht autorisierte Reparaturen oder Demontage entstehen.
 - b. Schäden, die durch Feuer oder höhere Gewalt entstehen.
 - c. Fehlen einer eindeutigen, vollständigen Garantiekarte mit dem Siegel der Vertriebsgesellschaft.



BLUETTI

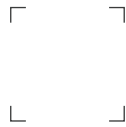

Certificate

Inspector: _____

QC: _____

Always Share Excellence

CHARGER 2

急速走行充電器

ユーザーマニュアル v2.0

大切なお知らせ

- 本製品のご使用前に必ずこのマニュアルをお読みになり、その説明内容に従ってください。
- また、いつでも説明内容を参照できるように保管してください。

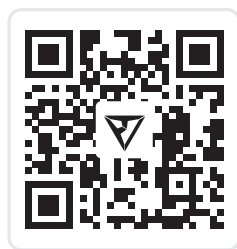

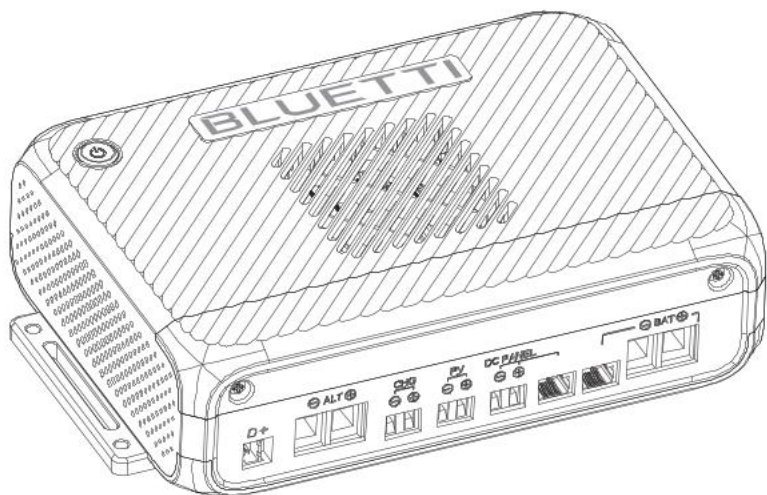

法務情報

この文書のいかなる部分も、Shenzhen PowerOak Newener Co., Ltd.の事前の書面による同意なしに、あらゆる形式または手段で複製または送信することを禁じます。

注意

BLUETTI の製品、サービス、および機能には、ご購入時にお客様から同意をいただいた利用規約が適用されます。お客様の購入契約によっては、本マニュアルに記載されている一部の製品、サービス、または機能は、利用できない可能性があることに注意してください。契約に別段の定めがない限り、BLUETTI は、明示的か黙示的かにかかわらず、本マニュアルの内容に関していかなる種類の表明または保証も行いません。

本マニュアルの内容は予告なく変更されることがあります。次の場所から最新バージョンを入手してください。 <https://www.bluetti.jp/pages/user-guides>

本マニュアルに関してご質問や不明点がある場合、BLUETTI サポートにお問い合わせください。

マニュアルについて

このマニュアルでは、CHARGER 2 急速走行充電器(以下、CHARGER 2 と呼びます)の機能、基本操作、および安全上の注意に関する情報を提供します。

使用する前に、このマニュアルのすべての指示を読んで理解してください。

コンテンツ

1	安全上に関する説明	75
1.1	ステートメント	75
1.2	全般的な要件	76
1.3	動作用件	76
2	同梱品リスト	77
3	CHARGER 2について知る	79
4	概要	79
4.1	寸法	79
4.2	接続イメージ	80
4.3	各部の名称	81
5	取り付け	82
6	配線	83
6.1	配線の準備	83
6.2	基本的な配線	84
6.3	BLUETTI製品への接続イメージ	86
6.4	他の入力への接続イメージ	88
6.5	DC Hubへの接続イメージ	89
7	電源ボタンのインジケータ	90
8	仕様	90
9	トラブルシューティング	91
	FAQ (よくある質問)	92

1. 安全性に関する説明

本製品を安全にかつ適正にご利用いただくため、必ず本マニュアルをお読みください。本製品と付属品に記載されている警告と説明に従ってください。このマニュアルの「要確認」「注意」「警告」「危険」の表示をよくお読みになり、けがや破損のないよう、指示に従ってください。ここに記載されている安全性に関する説明は本装置をご利用に際して、全般的に注意していただきたい内容を示したものです。この他にもマニュアルの各所に注意の必要な内容が記載されています。また、これらの記載内容の他にも本装置をご利用になる際には、周囲の状況等に応じて注意を払う必要があることを十分にご理解ください。実際の操作は、適用されるすべての安全基準に準拠する必要があります。ご不明な点がございましたら、BLUETTIサポートまたはお近くのBLUETTI販売店にお気軽にお問い合わせください。

1.1 ステートメント

安全な操作を確保するには、次のことを遵守することが重要です。

- 常にこのマニュアルで指定されている状態で製品を操作または保管してください。
- 周囲条件は、関連する国際規格、国内規格、または地域規格の要件に準拠している必要があります。
- 不正な分解、コンポーネントの交換、またはソフトウェアコードの変更を回避します。
- いつでもマニュアルを参照できるように、ていねいに保管してください。
- CHARGER 2、カーバッテリー、BLUETTI ポータブル電源製品のすべての指示と警告、およびそれぞれ

のユーザーマニュアルをお読みください。

- 標準の 12V または 24V のカーバッテリー、または直列に接続された 2 つの 12V バッテリーを使用してください。
- ご使用になる製品の出力電圧がポータブル電源の DC 入力電圧以内であることを確認してください。

BLUETTI は、以下の状況について責任を負わないものとします。

- 地震、火災、暴風雨、洪水、土砂崩れなどの不可抗力事象に起因する損害。
- お客様ご自身の輸送によって生じた損傷。
- マニュアルに指定されている不適切な保管条件に起因する損傷。
- お客様の過失、不適切な操作、または故意の行為によって引き起こされた損害。
- このマニュアルの指示に従わない不適切な取り扱いや設置を含むがこれらに限定されない、第三者または顧客によって引き起こされたシステムの損傷。
- このマニュアルの指示に従わない誤用によって引き起こされた損傷。
- このマニュアルの指示に従わない不適切な輸送、使用、および設置を含むがこれらに限定されない、第三者によって引き起こされた損傷。
- このマニュアルに違反してラベルを調整、変更、または削除することによって引き起こされた損傷または否定的な結果。
- このマニュアルで指定されていない電源を使用したこと、またはこの製品を使用して BLUETTI 以外のポータブル製品に電力を供給したことに起因する損傷または悪影響。
- 原子力、エネルギー、航空、医療、および安全性が最優先されるその他の分野の重要な分野で電力に依存する機器でこの製品を使用したことに起因する、個人の安全、火災、機器の誤動作、または悪影響を伴う事故。

1.2 全般的な要件

火災、感電、人身傷害の危険に関する指示重要な安全に関する注意事項

警告 - この製品を使用するときは、次のような基本的な注意事項を常に守ってください。









- 電気工事を開始する前に、必ず車両およびすべての電源を切ってください。
- 製品を水で洗浄しないでください。
- 製品を自分で分解しないでください。
- 製品を熱源や高温から遠ざけてください。
- 火、爆発性ガス、煙のある環境で使用しないでください。
- 可燃性の液体、ガス、または爆発性物質と一緒に製品を保管しないでください。
- 塩分を含む霧や湿度の高い環境で使用しないでください。
- 製品のポートや通気口に異物を挿入しないでください。
- 製品に指や手を入れないでください。
- 製品の運転中は、金属製の工具や物体に触れないでください。
- 使用する前に、製品が完全に乾いていることを確認してください。
- 製品は、清潔で換気の良い場所で使用してください。
- 許可された担当者以外が製品をインストールしたり、その他の操作を実行したりしないでください。コンポーネントの交換が必要な場合は、資格のあるテクニカルサポート担当者に指示を求めてください。
- コード、プラグ、または出力ケーブルが損傷した状態で製品を操作しないでください。
- 電気プラグやコードの損傷のリスクを減らすために、製品を外すときはコードではなくプラグを引っ張ってください。
- BLUETTIが提供する純正のケーブルとアクセサリを使用して、火災、感電、または人体への傷害のリスクを軽減します。
- 故障した場合は、すぐにブレーカーをオフにしてください。
- 製品とその付属品に損傷や劣化がないか定期的に検査してください。製品のケースなどにひびが入った場合は、使用せず、BLUETTI サポートまたは最寄りの BLUETTI 販売店に連絡してください。
- 子供、ペット、虫、その他の動物が、製品に触れることができない場所に保管してください。
- この製品は、IT/AV 製品専用設計されています。
- 配線および取り付けの際は、保護メガネおよび保護手袋を着用してください。

1.3 動作要件

- すべてのネジがしっかりと締められていることを確認してください。
- プラス端子とマイナス端子は正しく接続してください。
- 製品は車両を始動する前に取り付けてください。
- はじめにケーブルを製品に接続してから、次にバッテリーに接続してください。
- 使用する前に、製品がしっかりと取り付けられていることを確認してください。
- ポータブル電源に電力を供給する際の使用方法と保管のガイドラインについては、ポータブル電源のユーザーマニュアルに従ってください。

2. 同梱品リスト

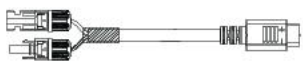
標準付属品*

項目	
CHARGER 2 急速走行充電器	
セルフタッピングネジ×6	
75Aヒューズ**	
車載バッテリーケーブル** (5 m/16.4フィート、6 AWG)	
MC4入力ケーブル (200mm/7.87インチ)	
MC4出力ケーブル (200mm/7.87インチ)	
ソーラー充電ケーブル (MC4～XT60、0.5 m)	
ユーザーマニュアル	
双方向電源ケーブル (0.65 m/2.13フィート、B230、B300K、B300、 AC200MAX、AC200L、Apex 300、B500Kの場合)	

*ケーブル接続の詳細については、セクション4.2および第6章をご覧ください。

**Proパッケージにのみ含まれています。

以下のオプションの付属品は含まれていません。付属品は
<https://www.bluetti.jp/collections/accessory>で購入できます。

項目

車載バッテリーケーブル
(8 m/26.25フィート、6 AWG)

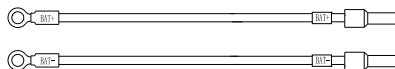

75Aヒューズ

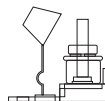

D+信号線

(スマートオルタネーターの場合は5m/16.4フィート)

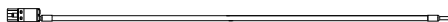

双方向電源ケーブル
(B210、AC240の場合、0.65 m/2.13フィート)

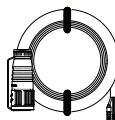

双方向電源ケーブル
(B300Sの場合0.65 m/2.13フィート)

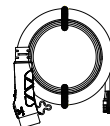

双方向電源ケーブル
(0.52 m/1.706 フィート、FridgePower の場合)

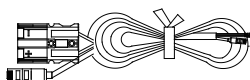

注記：自動車のバッテリー交換や電気配線などの経験のある方にとって、CHARGER 2の取り付けや配線は比較的容易にできます。一方で、安易に電極を触ったり、ケーブルの配線を間違えたりするとケガや車両故障の原因となります。心配な方は、カーメンテナンスの専門家や自動車販売店などに取り付けを依頼すると良いでしょう。

推奨ワイヤゲージ：6 AWG

ヒューズ定格：75 A

3. CHARGER 2 について知る

CHARGER 2 は、BLUETTIポータブル電源および拡張バッテリー互換性のある市販ポータブル電源

を外出先で高速充電できます。車のオルタネーターから余剰電力を引き出し、ソーラーパネルやB300Kなどのバッテリーパックと組み合わせて、最大1,400Wの入力が可能です。DC Hubと組み合わせることで、車内のDC機器に安定した電力を供給できます。

スマートな電源切り替え機能により、ポータブル電源のバッテリー残量が少なくなると、自動的にオルタネーターまたはソーラーパネルから充電され、継続して動作します。車載バッテリーの残量が低下した場合、BLUETTIポータブル電源やソーラーパネルからの電力を使用して充電します。

BLUETTIアプリを使用して、充電をリアルタイムで監視・調整します。詳細については、CHARGER 2 アプリのユーザーマニュアルを参照してください。

4.概要

4.1 寸法

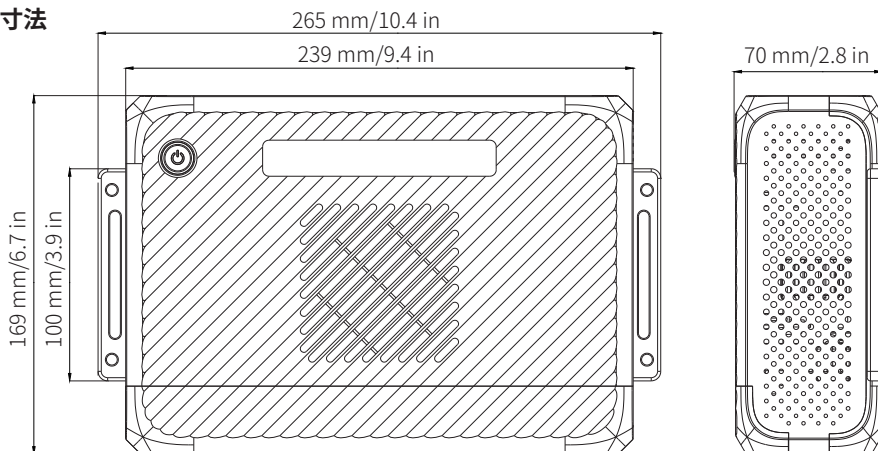

4.2 接続イメージ

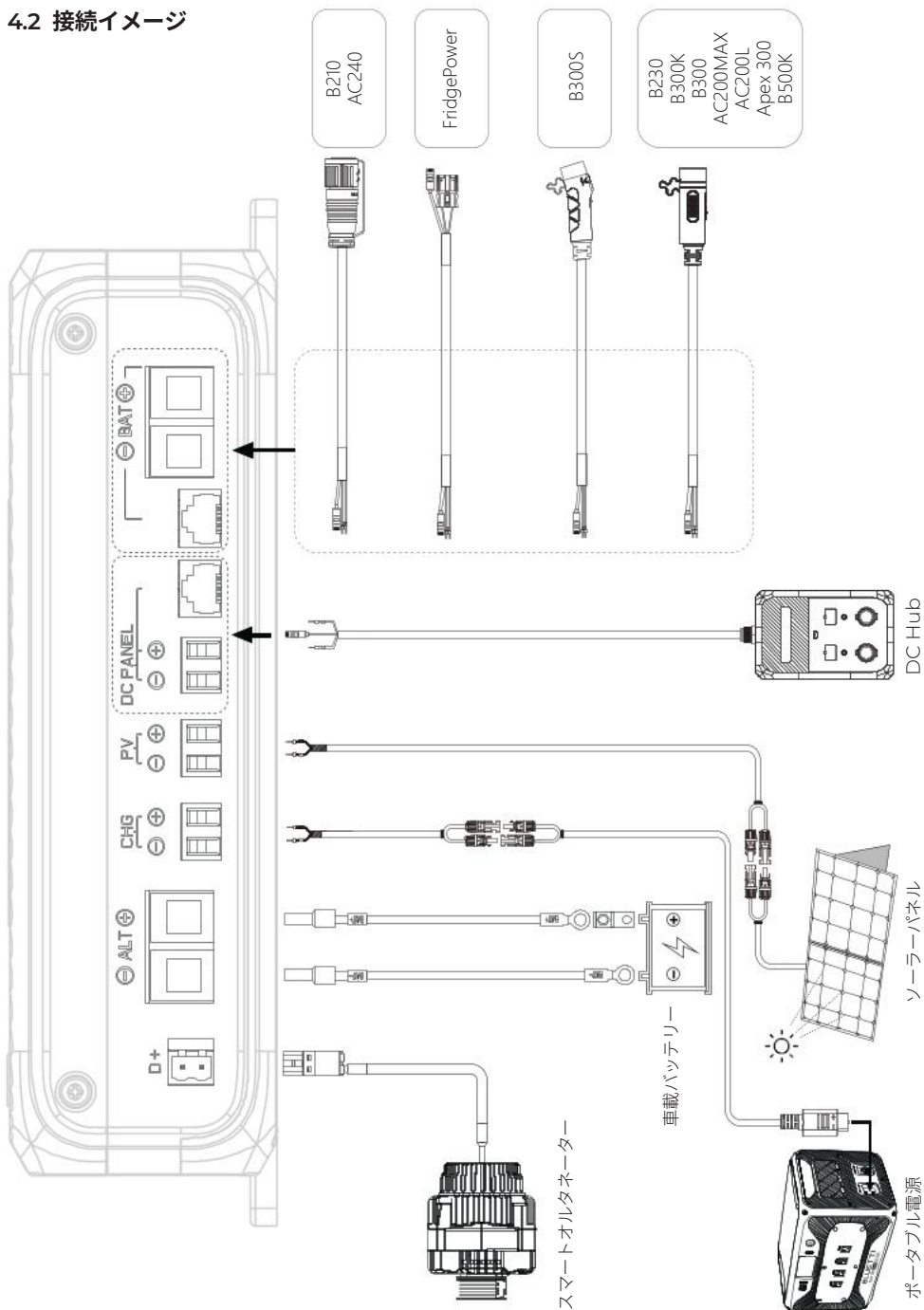

4.3 各部の名称

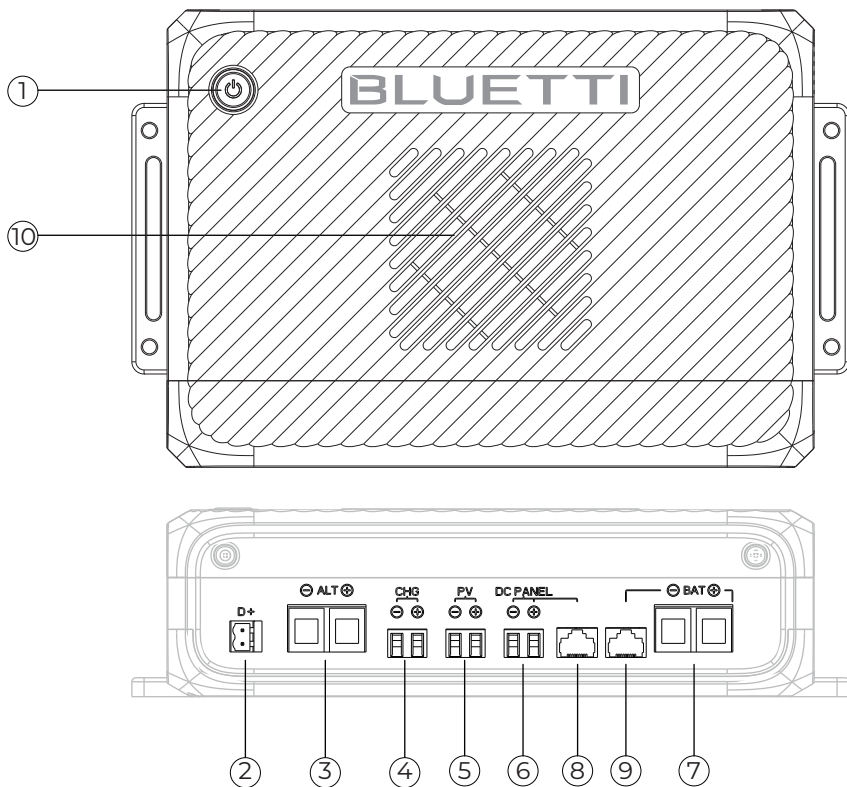

- | | |
|----------------------|-----------------------------|
| ① 主電源ボタン* | ⑥ 48V DCパネル (DC Hub) ポート |
| ② D+信号ポート | ⑦ 双方向電源ポート (BAT) ** |
| ③ 車載バッテリー入力/出力 (ALT) | ⑧ 48V DCパネル (DC Hub) COMポート |
| ④ ポータブル電源出力 (CHG) | ⑨ BLUETTI製品COMポート |
| ⑤ ソーラー入力 (PV) | ⑩ 通気口 |

*電源を接続すると、インジケータライトが緑色に点灯します。電源が接続されていない場合、ボタンは反応せず、デバイスは起動しません。インジケータの詳細については、第7章をご覧ください。

**BLUETTI製品のみ場合があります。

5. 取り付け

CHARGER 2を車室内またはトランク内に取り付ける場合、ポータブル電源の近くは避けてください。他の積載物等の干渉がなく、高温の影響を受けにくく湿気がなく乾燥した場所に設置してください。

手順1：CHARGER 2の周囲に少なくとも20cm（7.87インチ）のスペースを確保します。

手順2：4本のセルフタッピングネジでCHARGER 2を固定します。

⚠ 注意：

- 空冷に必要な適切な空気の流れを確保するため、通気口をふさがず、通気口を上向きに設置しないでください。
- 換気が不十分な場合、パフォーマンスが低下したり、過熱保護機能が作動したりする可能性があります。

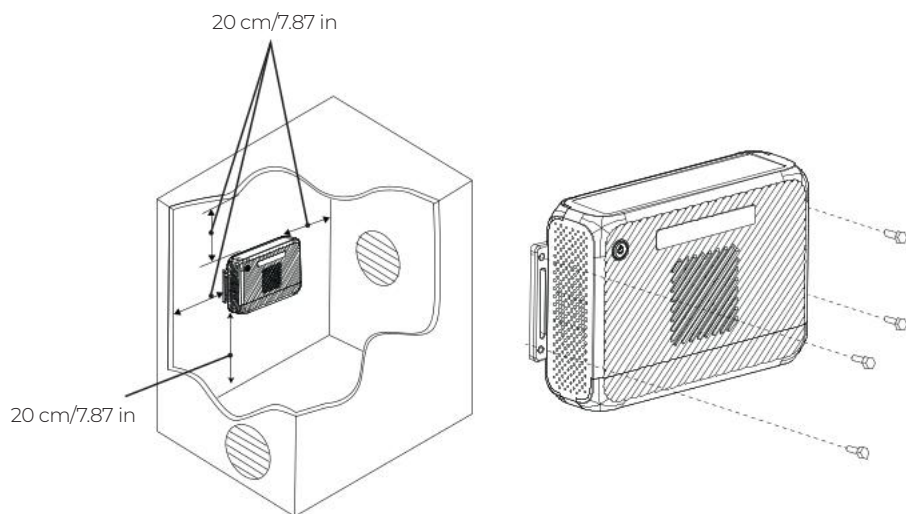

6. 配線

安全上の注意事項

- 電装品などの配線作業や自動車バッテリーの交換などの経験がない場合は、自動車整備や電装工事などの専門家に依頼することを強くお勧めします。
- 作業中は安全メガネや手袋などの保護具を必ず着用してください。
- ケーブルは熱源や鋭利な突起物、摩擦が生じる箇所から離して配線してください。損傷や接続の緩みを防ぐために固定してください。
- 取り付け作業中は、本マニュアル及び自動車メーカーの安全上の注意事項に従ってください。
- 配線の作業がすべて完了し、配線が正しいことを確認するまで、車両のエンジンの始動や電源を入れないでください。
- 配線を変更する前には、本製品の電源をオフにし、すべての機器から配線を取り外してください。
- ソーラーパネルを使用する場合は、開回路電圧がポータブル電源のDC入力範囲内であることを確認してください。
- 機器の損傷を防ぐため、必ずプラス端子とマイナス端子の極性を正しく接続してください。
- 約1N・mのトルクでネジを締めます。

6.1 配線の準備

- 車両のエンジンが停止していること、バッテリーが良好な状態であることを確認してください。
- 車載バッテリーが、標準の12Vまたは24V（12Vバッテリー2個を直列の場合を含む）であることを確認してください。
- 利用するBLUETTIポータブル電源がCHARGER 2と互換性があることを確認してください。
- 付属の接続ケーブル、プラスドライバー、六角レンチなどの工具を用意してください。

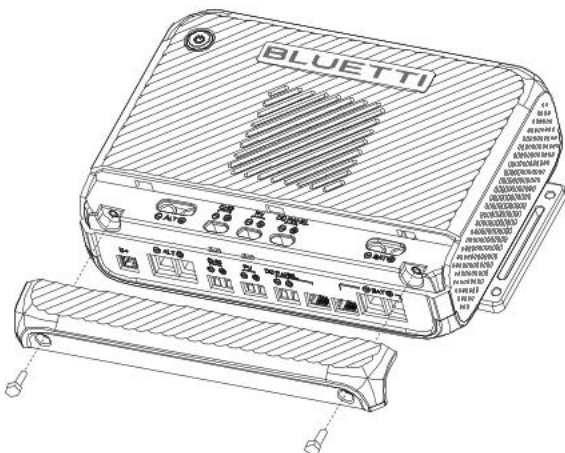

6.2 基本的な配線

注意：

- CHARGER 2の各ポートを AC コンセントに接続しないでください。
- CHARGER 2を32V を超えるバッテリーに接続しないでください。
- 接続に利用する各ケーブルは付属品を使用してください。もしも付属品以外を用いる場合は互換性のあるケーブルと 60A サーキットブレーカーを用意してください。
- 安全のため、入力ケーブルに 60A サーキットブレーカーを取り付けてください。

車内配線の準備

1. 車用バッテリーケーブルのBAT+、BAT-の側を車載バッテリーの側に、ALT+、ALT-側をCHARGER 2の側になるようにします。

※一般的な乗用車などエンジンルームに車載バッテリーがある場合は、エンジンルームとの隔壁のすき間を通して車室内に配線を引き込む必要があります。

2. CHARGER 2の上面カバーの底面のネジを 2 本外し、上面カバーを取り外します。

※配線作業の終了後は上面カバーを取り付けて、底面のネジを締めます。

CHARGER 2と車載バッテリーとの接続

作業前に必ず車のエンジンを停止させてください。

1. CHARGER 2のALT+とALT-のネジを緩めて、車用バッテリーケーブルのALT+、ALT-を差し込みしっかりネジ止めします。

2. 車用バッテリーケーブルのBAT+に付属ヒューズキットを取り付けます。取り付け方は図のように付属ヒューズキットのボルト部分の六角ナットをはずして、ヒューズの穴と車用バッテリーケーブルのBAT+の輪を通して六角ナットを締めます。



(ヒューズの取り付け)

※感電防止のため、必ず絶縁性の手袋等を着用して作業を行ってください。

※Charger1をご利用で車用バッテリーケーブルが配線されている場合は、そのまま流用していただけます。

※配線は必要に応じて結束バンド等で留めてください。

3.車載バッテリーのプラス端子の六角ナットをはずし、2. で車用バッテリーケーブルのBAT+に取り付けた付属のヒューズキットを車載バッテリーのプラス端子に取り付けて六角ナット締めます。

4.車載バッテリーのマイナス端子の六角ナットをはずし、車用バッテリーケーブルのBAT-を取り付けて六角ナットを締めます。

CHARGER 2にMC4出力ケーブルを接続する

基本的なポータブル電源への充電はMC4出力ケーブル経由で行います。作業前に必ず車のエンジンを停止させてください。

CHARGER 2のCHG+とCHG-のネジを緩めて、MC 4 出力ケーブルのCHG+CHG-をそれぞれ差し込みしっかりネジ止めします。

この配線によりCHARGER 2からMC 4 出力ケーブル経由で出力する準備が整います。

MC4 出力ケーブルにMC4-XT60充電ケーブルを接続する

MC4出力ケーブルのオス端子にMC4-XT60充電ケーブルのメス端子、MC4出力ケーブルのメス端子にMC4-XT60充電ケーブルのオス端子をそれぞれカチッというまで差し込みます。

この状態でMC4-XT60充電ケーブルのXT 6 0 端子をポータブル電源の充電ポートに差し込めば、走行充電の準備が整います。

車のエンジンをかけて充電できるかを確認する

すべてのケーブル類が正しく接続されていることを再度確認してください。

車のエンジンを始動します。

ポータブル電源に接続してディスプレイ表示で充電状態を確認します。

6.3 BLUETTI製品への接続

CHG経由（パワーステーションの出力）

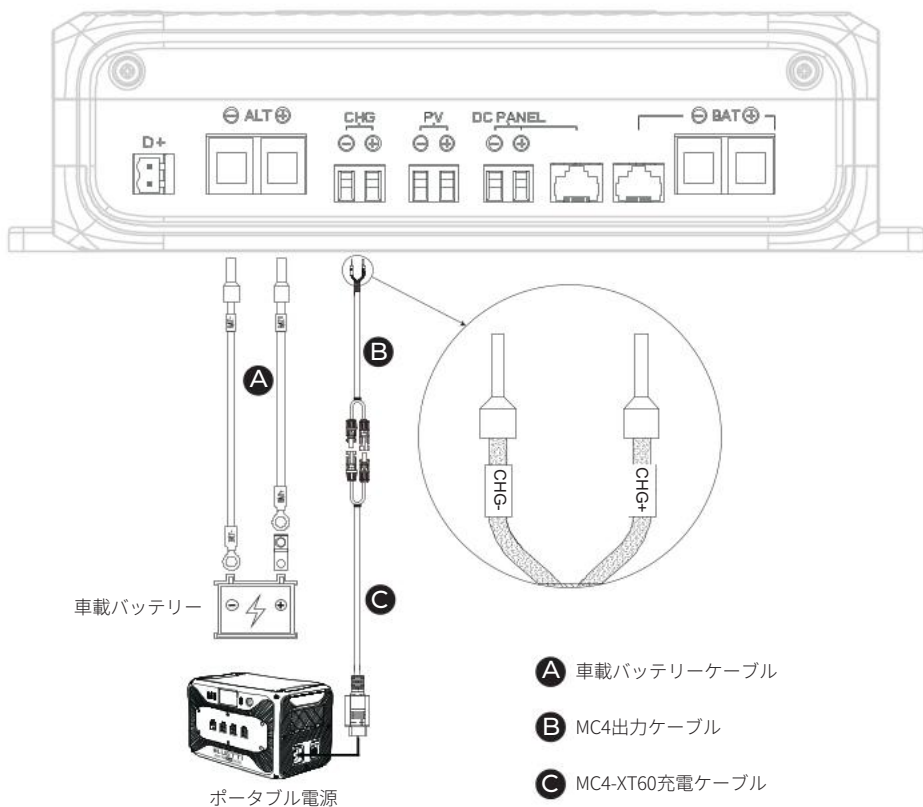

BAT（双方向電源ポート）経由

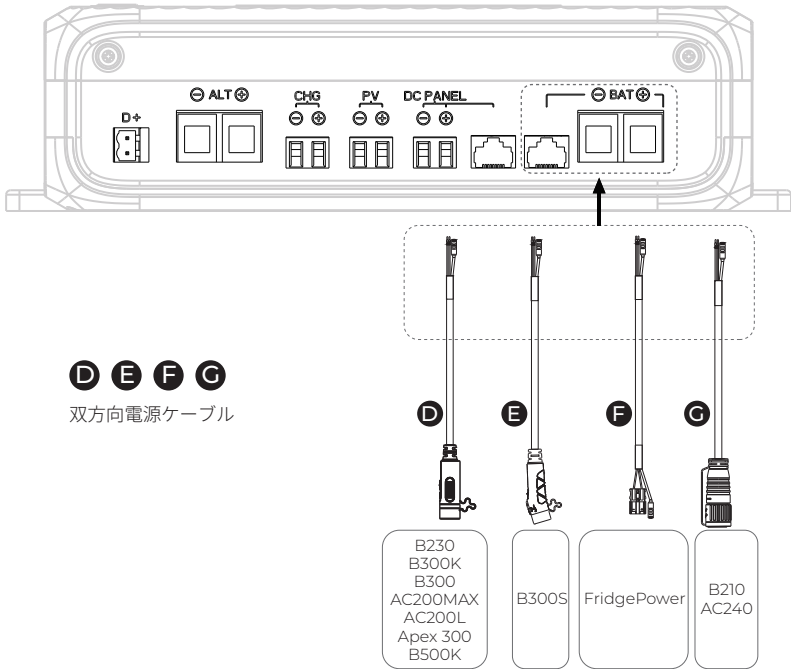

6.4 他の入力への接続

ソーラーパネル

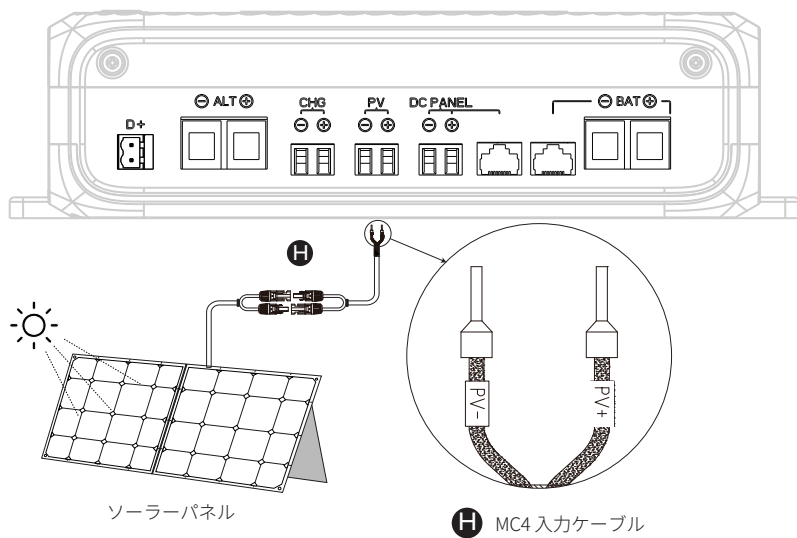

スマートオルタネーター

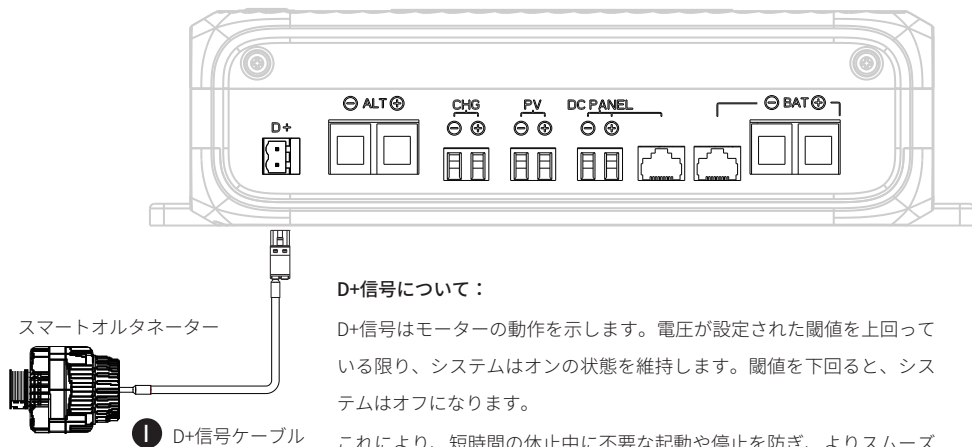

6.5 DC Hubへの接続

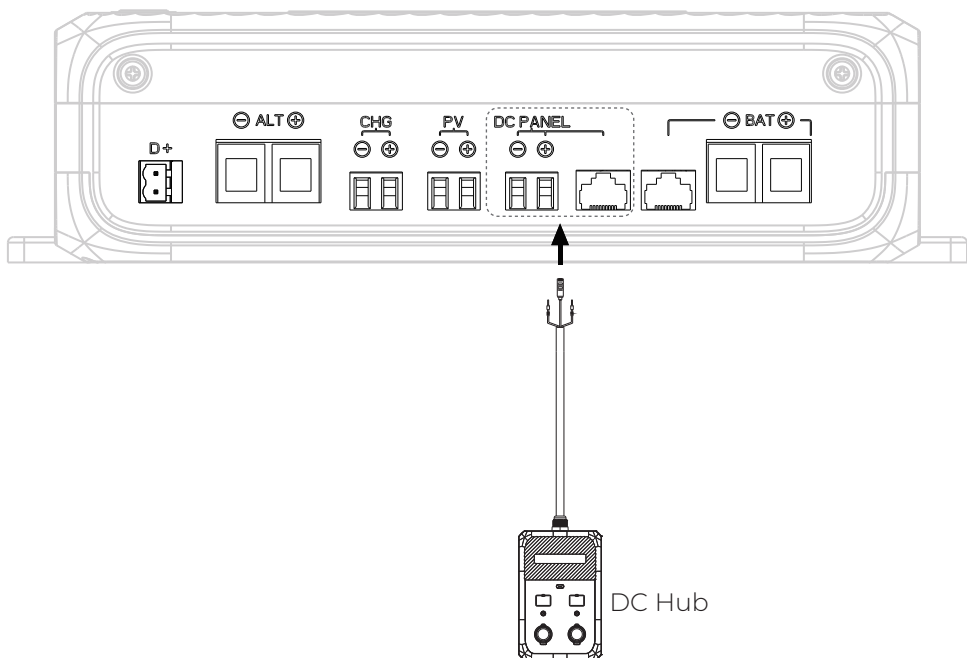

7. 電源ボタンのインジケータ

ステータス	内容
緑の点滅	待機
緑の点灯	通常操作
赤の点滅	アラーム
赤の点灯	回復不能な障害

8. 仕様

モデル	CHARGER 2
寸法 (長さ×幅×高さ)	265 × 169 × 69.7mm/10.43 × 6.65 × 2.74インチ
重さ	1.59kg/3.51ポンド
動作温度	-20°C~60°C/-4°F~140°F (40°C/104°Fを超えると出力が低下)
保管温度	-20°C~60°C (-4°F~140°F)
動作環境湿度	10%~90%
ノイズレベル	最大50dB
動作可能高度	2,000m/6,561フィート以下
保護等級	IP20
車載バッテリー入力/出力 (ALT)	800W、12.8V⇒62.5A、25.6V⇒31.3 A
双方向電源ポート (BAT)	1,000W、19.2V⇒52A、25.6V⇒39A、51.2V⇒19.5 A
ソーラー入力 (PV)	600W、13V~50V⇒20 A
パワーステーション出力 (CHG)	1,200W、12V~56V⇒24 A
48V DCパネル (DC Hub) ポート	600W、40V~58.5V⇒12.5 A

9. トラブルシューティング

エラーコード	内容	解決策
G001	入力過電圧	ソーラーパネルの開回路電圧が13V~50Vであることを確認します。
G002	プリチャージ障害	サポートが必要な場合は、BLUETTIサポートまでお問い合わせください。
G003	入力過電流	1.ポートに損傷や異物がないか確認してください。 2.ケーブルに損傷の兆候がないか点検してください。
G004	出力短絡	1.ポートに損傷や異物がないか確認してください。 2.ケーブルに損傷の兆候がないか点検してください。 3.DC Hubに損傷がないか確認してください。
G005	出力低電圧	1.ポートに損傷や異物がないか確認してください。 2.ケーブルに損傷の兆候がないか点検してください。 3.DC Hubに損傷がないか確認してください。
G006	出力過電圧	サポートが必要な場合は、BLUETTIサポートまでお問い合わせください。
G007	過熱	1.すべての負荷を切断してください。ファンが回転していないか、異物で動作が妨害されていないか確認してください。 2.通気口が塞がれていないことを確認してください。 3.CHARGER 2は、60°C (140°F) を超える環境での使用や保管は避けてください。
G008	出力の過負荷	1.出力ポートに損傷や異物がないか確認してください。 2.出力ケーブルに損傷の兆候がないか点検してください。 3.DC Hubに損傷がないか確認してください。

エラーの詳細と推奨される解決策についてはアプリをご確認ください。問題が解決しない場合は、直ちに製品の使用を中止し、BLUETTIサポートにお問い合わせください。

FAQ（よくある質問）

Q:CHARGER 2を取り付けできるのはどんな種類の車ですか？

A:12Vまたは24Vの鉛バッテリーを搭載したガソリン車やディーゼル車ででの使用が最適です。ハイブリッド車やプラグインハイブリッド車でも利用可能です。ただし、ごく一部の古い車両や特殊な車種では、全体的な電圧が低い場合があり、正常に使用できないことがあります。

Q:CHARGER 2はDIYでの取り付けが可能ですか？

A:車両のバッテリー交換や電気配線などの経験のある方やメカニックに興味のある方にとっては、CHARGER 2の取り付けは比較的容易です。心配な方には、カーメンテナンスの専門家や自動車販売店などに取り付けを依頼すると良いでしょう。

CHARGER 2の取付の際の注意として、高温になる場所、湿気が多くなる場所、積載荷物で傷がつく恐れのある場所を避け、しっかり固定してください。また、CHARGER 2の作動中は本体が熱くなる場合があります。冷却用の空気が流れるように周囲に十分なスペースを確保し、使用後は直接触れないでください。

Q:すべての車種で最大出力が可能ですか？

A:車両のオルタネーターが発電した電力の余剰分を利用しますので、オルタネーターの出力により充電出力が変動します。例えば、軽自動車ではオルタネーターの出力が低いので最大出力も低くなります。

Q:CHARGER 2を使用した場合、燃費が悪化する可能性がありますか？

A:車両の走行中はオルタネーターが発電し続けます。CHARGER 2は発電した電力のうち車両で利用されなかった余剰電力によりポータブル電源を充電します。そのため燃費への影響はほとんどありません。

Q:車両の寿命に影響を与える可能性がありますか？

A:CHARGER 2には、車両のバッテリーを最適な状態にするメンテナンス機能も搭載しており、車両のコンディションが良い状態となることが期待されます。

Q: CHARGER 2のメンテナンスとして必要なことは？

A:定期的なネジを点検し、締め直してください。また、清潔かつ乾燥した状態にして、適切な換気を確保してください。

Q:D+ コネクタとは何ですか？

A:D+ コネクタはスマートオルタネーター（Smart Alternator）搭載車専用の制御信号端子です。エンジンが実際に発電しているタイミング、発電機が休止/再開するタイミングを Charger2 が正しく判断するために使用します。従来型のオルタネーターの場合は接続不要です。スマートオルタネーターはバッテリー電圧に応じて発電を停止/再開するため、D+ 信号で「本当に充電中かどうか」を判断する必要があります。

Q: リバース充電やメンテナンスモードはどのような機能ですか？

A: リバース充電では、消耗や低電圧で正常動作しないなどの緊急時に車載バッテリーを素早く充電します。メンテナンスモードは日常的なバッテリーケアのために低電流で連続充電（トリクル充電）を行います。

Q: CHARGER2 を取り付けた場合、自動車の保証に影響しますか？

A: 取り付け後に自動車メーカーの「保証が成立するか否かは、事前に自動車メーカーに確認してください。

カスタマーサービス

電話番号: **047-710-7823**(月曜日-金曜日 9:30-17:00)

Eメール: sale-jp@bluettipower.com

公式サイト: <https://www.bluetti.jp/>

BLUETTI サービスセンター: 〒271-0092 千葉県松戸市松戸 2303-14



保証書

製造年月日

販売年月日

ファイル番号

メーカー

保証に関する説明

1. 24 か月保証
2. アフター サービス用メール アドレス : sale-jp@bluettipowe.com
3. 以下の場合、保証条件に違反することになります。
 - A. 誤った使用方法や無断での分解や修理による問題、故障、または損傷。
 - B. 不可抗力、火災、その他の極度の異常事態によって生じた損傷。
 - C. 保証書がない場合や、保証書の記録が不鮮明、不完全、または販売会社の印がない場合。



BLUETTI

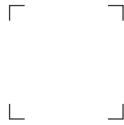

Certificate

Inspector: _____

QC: _____

Always Share Excellence

P/N: 17.0303.1005-02A2